

EHA / EHAS ELEKTROHYDRAULISCHE HOCHDRUCK-ANTRIEBE

SCOTCH-YOKE-TECHNIK

Einfach- und doppeltwirkende elektrohydraulische Antriebe für AUF/ZU-Armaturen in anspruchsvollen Einsatzbedingungen, geeignet für hohe Betriebsdrücke. Abtriebsmomente bis 60.000 Nm



ALLGEMEINE EINSATZGEBIETE

Die elektrohydraulischen Antriebe EHA/EHAS ermöglichen mittels einer in sich abgeschlossenen Antriebseinheit die AUF/ZU-Betätigung von Armaturen mit 90° Drehwinkel, wenn die primäre Energiequelle (Druckluft oder Hydraulikmedium) nicht verfügbar ist.

TECHNISCHE DATEN

Auslegungsdruck: EHA/EHAS 190 bar (Ü) max.
 Steuermedium: Hydrauliköl
 Abtriebsmoment: EHA doppeltwirkend:
 bis 60.000 Nm.
 EHAS Feder-
 Anfangsmoment:
 bis 35.000 Nm.
 EHAS Feder-Endmoment:
 bis 25.800 Nm.
 Umgebungstemperatur
 Standardbereich: -20 °C bis +55 °C
 Motor
 Motorleistung: 0,25 KW
 Motorspannung: 3-phasig 400 V AC, 50 Hz
 oder 60 Hz (1-phasig und
 Gleichstrom auf Anfrage)

MERKMALE

- Optimierter Ventilblock für geringeres Risiko von Ölleckagen, höhere Zuverlässigkeit und bessere Vibrationsbeständigkeit
- Einfache Einstellung und Instandhaltung
- Hydraulikspeicher für sofortige Umsetzung von Stellbefehlen. Redundant ausgelegte Hydraulikspeicher auf Anfrage lieferbar
- Sitz-Magnetventile für dichten Abschluss und niedrigen Energieverbrauch
- Doppelte Sicherheitsventile und Hydraulikfilter für hohe Zuverlässigkeit, Langlebigkeit und Sicherheit sowie verlässlichen Schutz von Motor und Gesamtsystem
- Mit Endschalterkasten und PST-Vorrichtung lieferbar
- Kritische Bauteile standardmäßig ausgeführt in Edelstahl 316 für erhöhte Korrosionsbeständigkeit
 - Gehäuse und Ölbehälter standardmäßig in Edelstahl 316L
 - Verrohrung und Fittings in Edelstahl 316/316L
- Hydraulische Handnotbetätigung standardmäßig
- Vor-Ort- und Fernsteuerung standardmäßig
- Niedriger Energieverbrauch
- Geringe Anzahl an Bauteilen für niedrigeres Fehlerrisiko

ZULASSUNGEN

Antriebe

Sicherheits-Integritätslevel

Geeignet für SIL2-Anwendungen

Bereichsklassifizierung

(ATEX) – Ex d IIB T4

Gehäuseschutzart

(IEC 60529) – IP65

Druckgeräterichtlinie

2014/68/EG

Maschinenrichtlinie

2006/42/EG

EHA / EHAS ELEKTROHYDRAULISCHE HOCHDRUCK-ANTRIEBE

SCOTCH-YOKE-TECHNIK

EHA DOPPELTWIRKEND

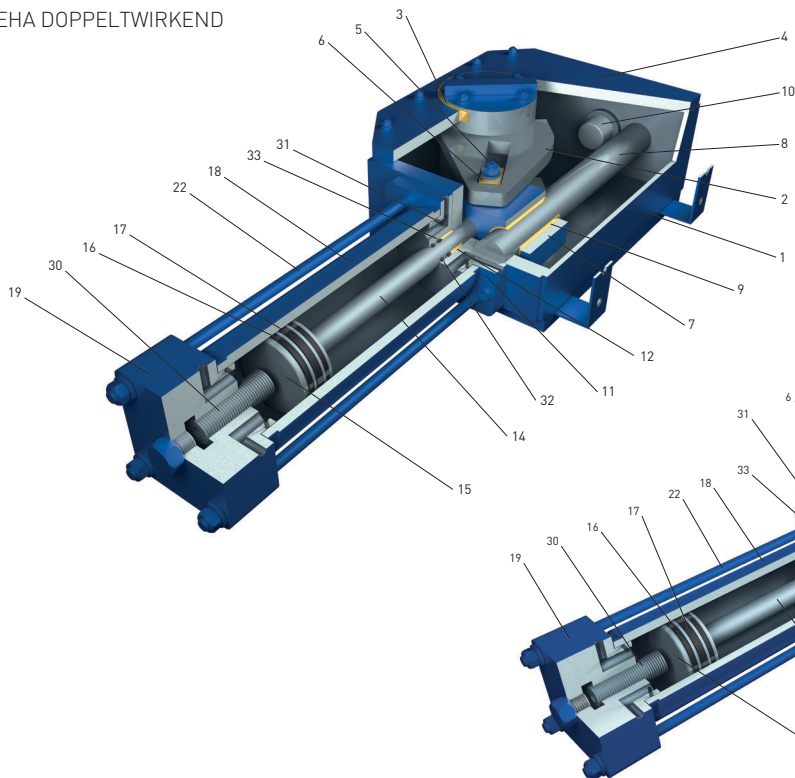

EHAS EINFACHWIRKEND

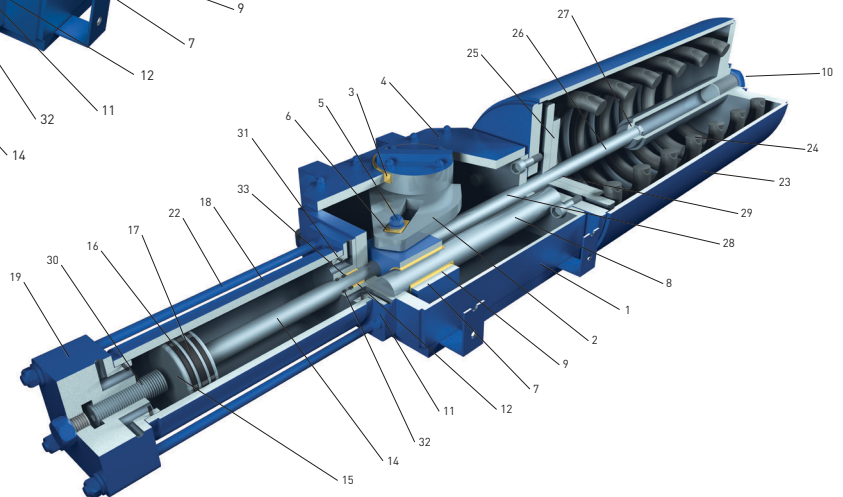

WERKSTOFFE

Teil	Werkstoff
1 Gehäuse	C-Stahl
2 Joch	C-Stahl
3 Jochbuchse	Bronze
4 Deckel	C-Stahl
5 Führungsblock-Stift	Legierter Stahl
6 Gleitstück	Bronze
7 Führungsblock	C-Stahl
8 Führungswelle	Legierter Stahl (hartverchromt)
9 Führungsblock-Buchse	Stahl + Bronze + PTFE
10 Anschlagsschraube	C-Stahl
11 Zylinder-Kopfflansch	C-Stahl
12 Kolbenstangenbuchse	Stahl + Bronze + PTFE
13 Kolbenstangendichtung	NBR
14 Kolbenstange	Legierter Stahl (hartverchromt)
15 Kolben	C-Stahl
16 Kolben-Gleitring	PTFE + Graphit
17 O-Ring Kolbendichtung	PTFE + NBR
18 Zylinderrohr	C-Stahl (ENP)
19 Zylinder-Endflansch	C-Stahl
20 O-Ring Zylinderdichtung	NBR
21 Dichtungsscheibe	PVC
22 Zugstange	Legierter Stahl
23 Federkammer	C-Stahl
24 Feder	C-Stahl
25 Feder-Druckflansch	C-Stahl
26 Führungsstange	Legierter Stahl (hartverchromt)
27 Führungsstangenbuchse	Stahl + Bronze + PTFE
28 Feder-Druckstange	Legierter Stahl (hartverchromt)
29 Buchse Feder-Druckstange	Stahl + Bronze + PTFE
30 Anschlag-Stellschraube	C-Stahl
31 Sicherungsring	NBR
32 Dichtring Kolbenstange	PTFE + Graphit + NBR
33 O-Ring	NBR

EHA / EHAS ELEKTROHYDRAULISCHE HOCHDRUCK-ANTRIEBE

AUFBAU DER HYDRAULIKEINHEIT

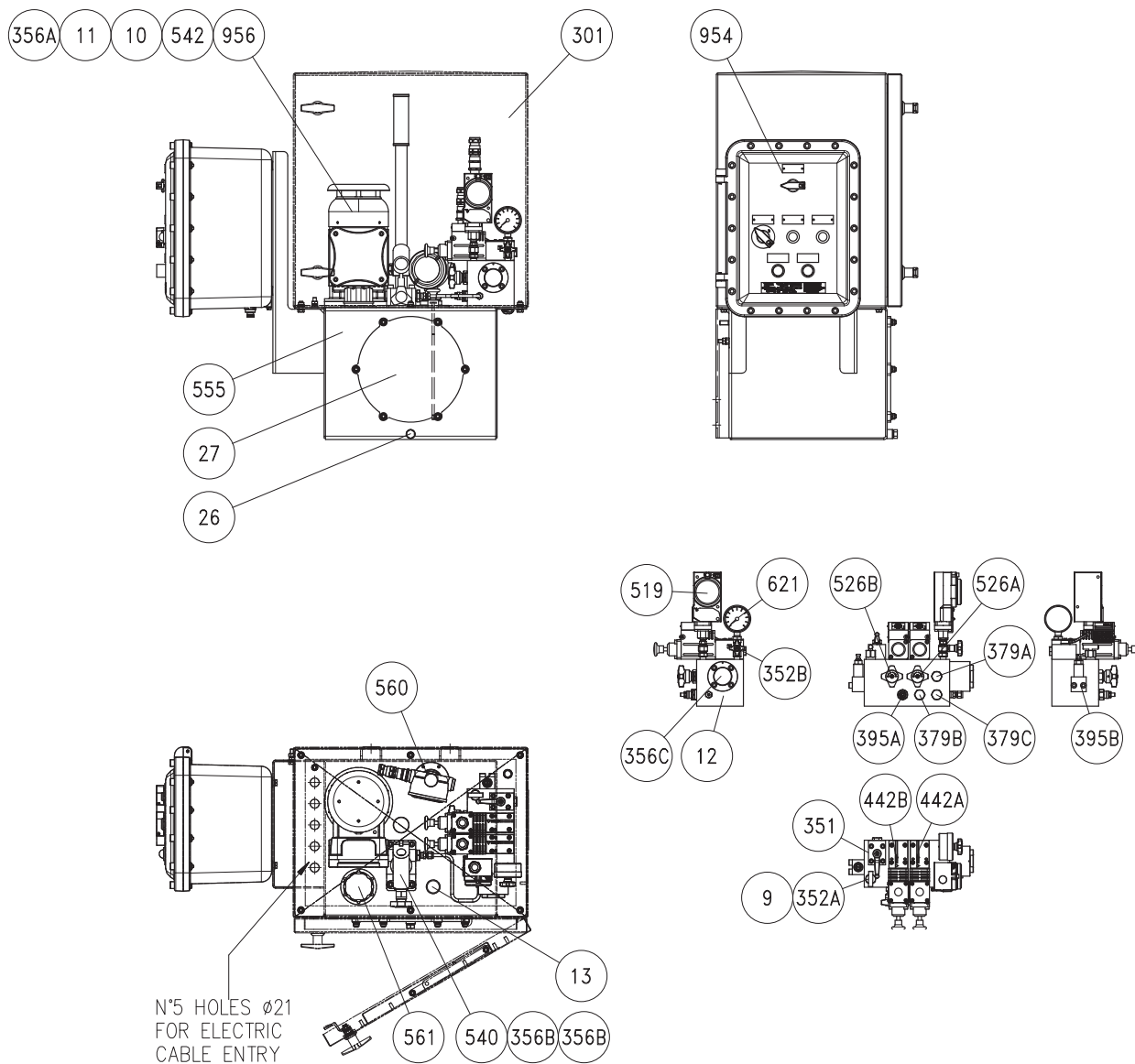

STÜCKLISTE

Teil	Anzahl	Teil	Anzahl
956	1	356 C	1
954	1	356 B	1
621	1	356 A	1
561	1	352 B	1
560	1	352 A	1
555	1	351	1
542	1	301	1
540	1	286	1
526	2	27	1
519	1	26	1
442 A B	2	13	1
395 B	1	12	1
395 A B	1	11	1
379 A B C	3	10	1
		9	1

Standardausführung für schnellstmögliche Lieferung:

- NPT-Kabeldurchführungen
- Hydraulikspeicher mit 1 Hub
- Rohranschlüsse zöllig
- Hydraulikkomponenten in C-Stahl
- Magnetventil für 24 V DC
- Lackierung RAL 5010 System 01 mit Schutzklasse C4
- Kupplung Armatur/Antrieb (Werksstandardzeichnung)
- 400 V (50/60 Hz) Drehstrommotor

EHA DOPPELTWIRKENDER ELEKTROHYDRAULISCHER ANTRIEB

ABTRIEBSMOMENTE (Nm) UND TECHNISCHE DATEN – AUSFÜHRUNG MIT GEWINKELTEM JOCH – 1 HUB

DOPPELTWIRKENDER ELEKTROHYDRAULISCHER STELLANTRIEB EHA

Modell	Stellung	Betriebsdruck				Anzahl					
		130		175		Hübe (Hydraulik)	Acc. Volumen (l)	Anzahl Hydraulikspeicher	Ladezeit (min)	Stellzeit (AUF/ZU)* (s)	Motortyp
		AUF	ZU	AUF	ZU						
0.9C-45-1S	0°	3549	3157	4785	4257	1	5.0	1	1.5	2.3	3-phasig 400 V, 50 Hz
	45°	1387	1112	1870	1500						
	90°	2000	1541	2697	2078						
0.9C-50-1S	0°	4386	4085	5911	5507	1	5.0	1	1.5	3.0	3-phasig 400 V, 50 Hz
	45°	1714	1439	2310	1941						
	90°	2472	1994	3331	2688						
0.9C-60-1S	0°	6325	5797	8522	7811	1	5.0	1	1.5	3.8	3-phasig 400 V, 50 Hz
	45°	2472	2043	3331	2753						
	90°	3565	2830	4803	3814						
1.5C-50-1S	0°	5546	5165	7475	6963	1	5.0	1	1.5	3.8	3-phasig 400 V, 50 Hz
	45°	2167	1820	2921	2454						
	90°	3126	2522	4213	3400						
1.5C-60-1S	0°	7998	7331	10776	9878	1	9.1	1	2.5	4.5	3-phasig 400 V, 50 Hz
	45°	3126	2584	4212	3481						
	90°	4508	3579	6073	4823						
1.5C-70-1S	0°	10895	9866	14676	13290	1	9.1	1	2.7	6.8	3-phasig 400 V, 50 Hz
	45°	4259	3477	5736	4684						
	90°	6141	4817	8272	6489						
3C-60-1S	0°	13239	12134	17836	16350	1	9.1	1	2.7	7.5	3-phasig 400 V, 50 Hz
	45°	5175	4277	6972	5763						
	90°	7462	5924	10053	7983						
3C-70-1S	0°	18034	16329	24291	21998	1	18.2	1	5.5	9.8	3-phasig 400 V, 50 Hz
	45°	7049	5755	9495	7753						
	90°	10164	7972	13691	10740						
6C-70-1S	0°	21084	19091	28399	25718	1	18.2	1	5.5	11.3	3-phasig 400 V, 50 Hz
	45°	8241	6729	11101	9064						
	90°	11883	9321	16006	12556						
6C-85-1S	0°	31088	26843	41874	36163	1	33.5	1	10.0	16.5	3-phasig 400 V, 50 Hz
	45°	12152	9461	16368	12746						
	90°	17522	13106	23602	17656						
6C-90-1S	0°	34853	31021	46946	41791	1	33.5	1	10.0	18.8	3-phasig 400 V, 50 Hz
	45°	13623	10934	18350	14730						
	90°	19644	15146	26460	20404						
6C-95-1S	0°	38833	35439	52307	47740	1	33.5	1	10.0	21.0	3-phasig 400 V, 50 Hz
	45°	15179	12491	20446	16827						
	90°	21888	17302	29482	23309						

* Stellzeit in AUF- bzw. ZU-Richtung

** Die letzten beiden Ziffern im Modellnamen geben die Anzahl der Hydraulikhübe an

EHA DOPPELTWIRKENDER ELEKTROHYDRAULISCHER ANTRIEB

ABTRIEBSMOMENTE (Nm) UND TECHNISCHE DATEN – AUSFÜHRUNG MIT GEWINKELTEM JOCH – 3 HÜBE

DOPPELTWIRKENDER ELEKTROHYDRAULISCHER STELLANTRIEB EHA

Modell	Stellung	Betriebsdruck				Anzahl					
		130		175		Hübe (Hydraulik)	Acc. Volumen (l)	Anzahl Hydraulikspeicher	Ladezeit (min)	Stellzeit (AUF/ZU)* (s)	Motortyp
		AUF	ZU	AUF	ZU						
0.9C-45-3S	0°	3549	3157	4785	4257	3	9.1	1	2.7	2.3	3-phasig 400 V, 50 Hz
	45°	1387	1112	1870	1500						
	90°	2000	1541	2697	2078						
0.9C-50-3S	0°	4386	4085	5911	5507	3	18.2	1	5.5	3.0	3-phasig 400 V, 50 Hz
	45°	1714	1439	2310	1941						
	90°	2472	1994	3331	2688						
0.9C-60-3S	0°	6325	5797	8522	7811	3	18.2	1	5.5	3.8	3-phasig 400 V, 50 Hz
	45°	2472	2043	3331	2753						
	90°	3565	2830	4803	3814						
1.5C-50-3S	0°	5546	5165	7475	6963	3	18.2	1	5.5	3.8	3-phasig 400 V, 50 Hz
	45°	2167	1820	2921	2454						
	90°	3126	2522	4213	3400						
1.5C-60-3S	0°	7998	7331	10776	9878	3	18.2	1	5.5	4.5	3-phasig 400 V, 50 Hz
	45°	3126	2584	4212	3481						
	90°	4508	3579	6073	4823						
1.5C-70-3S	0°	10895	9866	14676	13290	3	33.5	1	10.0	6.8	3-phasig 400 V, 50 Hz
	45°	4259	3477	5736	4684						
	90°	6141	4817	8272	6489						
3C-60-3S	0°	13239	12134	17836	16350	3	33.5	1	10.0	7.5	3-phasig 400 V, 50 Hz
	45°	5175	4277	6972	5763						
	90°	7462	5924	10053	7983						
3C-70-3S	0°	18034	16329	24291	21998	3	33.5	1	10.0	9.8	3-phasig 400 V, 50 Hz
	45°	7049	5755	9495	7753						
	90°	10164	7972	13691	10740						
6C-70-3S	0°	21084	19091	28399	25718	3	50.0	1	15.0	11.3	3-phasig 400 V, 50 Hz
	45°	8241	6729	11101	9064						
	90°	11883	9321	16006	12556						
6C-85-3S	0°	31088	26843	41874	36163	3	33.5	2	20.0	16.5	3-phasig 400 V, 50 Hz
	45°	12152	9461	16368	12746						
	90°	17522	13106	23602	17656						
6C-90-3S	0°	34853	31021	46946	41791	3	33.5	2	20.0	18.8	3-phasig 400 V, 50 Hz
	45°	13623	10934	18350	14730						
	90°	19644	15146	26460	20404						
6C-95-3S	0°	38833	35439	52307	47740	3	50.0	2	28.0	21.0	3-phasig 400 V, 50 Hz
	45°	15179	12491	20446	16827						
	90°	21888	17302	29482	23309						

* Stellzeit in AUF- bzw. ZU-Richtung

** Die letzten beiden Ziffern im Modellnamen geben die Anzahl der Hydraulikhübe an

EHA DOPPELTWIRKENDER ELEKTROHYDRAULISCHER ANTRIEB

ABTRIEBSMOMENTE (Nm) UND TECHNISCHE DATEN – AUSFÜHRUNG MIT SYMMETRISCHEM JOCH – 1 HUB

DOPPELTWIRKENDER ELEKTROHYDRAULISCHER STELLANTRIEB EHA

Modell	Stellung	Betriebsdruck				Anzahl Hübe (Hydraulik)	Hydraulikspeicher- volumen (l)	Anzahl Hydraulikspeicher	Ladezeit (min)	Stellzeit (AUF/ZU)* (s)	Motortyp
		130		175							
		AUF	ZU	AUF	ZU						
0.9S-45-1S	0°	2228	2001	3003	2698	1	5.0	1	1.5	2.3	3-phasig 400 V, 50 Hz
	45°	1412	1133	1904	1529						
	90°	2548	1857	3435	2504						
0.9S-50-1S	0°	2752	2589	3710	3490	1	5.0	1	1.5	3.0	3-phasig 400 V, 50 Hz
	45°	1745	1467	2352	1977						
	90°	3148	2403	4243	3239						
0.9S-60-1S	0°	3970	3674	5348	4951	1	5.0	1	1.5	3.8	3-phasig 400 V, 50 Hz
	45°	2517	2082	3391	2805						
	90°	4540	3410	6117	4595						
0.9S-70-1S	0°	5408	4945	7284	6662	1	9.1	1	2.7	5.3	3-phasig 400 V, 50 Hz
	45°	3429	2801	4619	3774						
	90°	6185	4589	8331	6182						
1.5S-50-1S	0°	3776	3552	5089	4788	1	5.0	1	1.5	3.0	3-phasig 400 V, 50 Hz
	45°	2209	1849	2977	2493						
	90°	3643	2780	4910	3748						
1.5S-60-1S	0°	5446	5041	7337	6793	1	9.1	1	2.5	4.5	3-phasig 400 V, 50 Hz
	45°	3186	2624	4292	3536						
	90°	5254	3946	7079	5317						
1.5S-70-1S	0°	7419	6784	9993	9139	1	9.1	1	2.7	6.0	3-phasig 400 V, 50 Hz
	45°	4340	3532	5846	4758						
	90°	7157	5311	9641	7154						
1.5S-85-1S	0°	10939	9539	14734	12851	1	18.2	1	5.5	9.0	3-phasig 400 V, 50 Hz
	45°	6399	4966	8619	6691						
	90°	10554	7467	14216	10060						
3S-60-1S	0°	8897	8235	11986	11097	1	9.1	1	2.7	6.8	3-phasig 400 V, 50 Hz
	45°	5276	4349	7108	5860						
	90°	8832	6633	11898	8938						
3S-70-1S	0°	12119	11083	16324	14930	1	18.2	1	5.5	9.8	3-phasig 400 V, 50 Hz
	45°	7186	5853	9680	7885						
	90°	12030	8926	16204	12025						
3S-85-1S	0°	17870	15583	24070	20993	1	18.2	1	5.5	14.3	3-phasig 400 V, 50 Hz
	45°	10597	8230	14273	11087						
	90°	17739	12551	23893	16909						
3S-90-1S	0°	20034	18009	26985	24261	1	18.2	1	5.5	15.8	3-phasig 400 V, 50 Hz
	45°	11880	9511	16002	12813						
	90°	19887	14505	26787	19540						
6S-70-1S	0°	14143	12934	19051	17424	1	18.2	1	5.5	11.3	3-phasig 400 V, 50 Hz
	45°	8402	6844	11318	9220						
	90°	14094	10457	18983	14087						
6S-85-1S	0°	20855	18186	28090	24500	1	18.2	1	5.5	15.8	3-phasig 400 V, 50 Hz
	45°	12389	9623	16688	12964						
	90°	20781	14704	27991	19809						
6S-90-1S	0°	23380	21016	31492	28313	1	33.5	1	10.0	18.0	3-phasig 400 V, 50 Hz
	45°	13890	11121	18709	14982						
	90°	23298	16992	31381	22892						
6S-95-1S	0°	26050	24009	35089	32343	1	33.5	1	10.0	20.3	3-phasig 400 V, 50 Hz
	45°	15476	12705	20845	17115						
	90°	25958	19412	34965	26151						
6S-110-1S	0°	34953	31069	47071	41845	1	33.5	1	10.0	27.0	3-phasig 400 V, 50 Hz
	45°	20765	16440	27964	22143						
	90°	34830	25120	46905	33833						

* Stellzeit in AUF- bzw. ZU-Richtung

** Die letzten beiden Ziffern im Modellnamen geben die Anzahl der Hydraulikhübe an

EHA DOPPELTWIRKENDER ELEKTROHYDRAULISCHER ANTRIEB

ABTRIEBSMOMENTE (Nm) UND TECHNISCHE DATEN – AUSFÜHRUNG MIT SYMMETRISCHEM JOCH – 3 HÜBE

DOPPELTWIRKENDER ELEKTROHYDRAULISCHER STELLANTRIEB EHA

Modell	Stellung	Betriebsdruck				Anzahl Hübe (Hydraulik)	Hydraulikspeicher- volumen (l)	Anzahl Hydraulikspeicher	Ladezeit (min)	Stellzeit (AUF/ZU)* (s)	Motortyp
		130		175							
		AUF	ZU	AUF	ZU						
0.9S-45-3S	0°	2228	2001	3003	2698	3	9.1	1	2.7	2.3	3-phasig 400 V, 50 Hz
	45°	1412	1133	1904	1529						
	90°	2548	1857	3435	2504						
0.9S-50-3S	0°	2752	2589	3710	3490	3	18.2	1	5.5	3.0	3-phasig 400 V, 50 Hz
	45°	1745	1467	2352	1977						
	90°	3148	2403	4243	3239						
0.9S-60-3S	0°	3970	3674	5348	4951	3	18.2	1	5.5	3.8	3-phasig 400 V, 50 Hz
	45°	2517	2082	3391	2805						
	90°	4540	3410	6117	4595						
0.9S-70-3S	0°	5408	4945	7284	6662	3	18.2	1	5.5	5.3	3-phasig 400 V, 50 Hz
	45°	3429	2801	4619	3774						
	90°	6185	4589	8331	6182						
1.5S-50-3S	0°	3776	3552	5089	4788	3	18.2	1	5.5	3.0	3-phasig 400 V, 50 Hz
	45°	2209	1849	2977	2493						
	90°	3643	2780	4910	3748						
1.5S-60-3S	0°	5446	5041	7337	6793	3	18.2	1	5.5	4.5	3-phasig 400 V, 50 Hz
	45°	3186	2624	4292	3536						
	90°	5254	3946	7079	5317						
1.5S-70-3S	0°	7419	6784	9993	9139	3	33.5	1	10.0	6.0	3-phasig 400 V, 50 Hz
	45°	4340	3532	5846	4758						
	90°	7157	5311	9641	7154						
1.5S-85-3S	0°	10939	9539	14734	12851	3	33.5	1	10.0	9.0	3-phasig 400 V, 50 Hz
	45°	6399	4966	8619	6691						
	90°	10554	7467	14216	10060						
3S-60-3S	0°	8897	8235	11986	11097	3	33.5	1	10.0	6.8	3-phasig 400 V, 50 Hz
	45°	5276	4349	7108	5860						
	90°	8832	6633	11898	8938						
3S-70-3S	0°	12119	11083	16324	14930	3	33.5	1	10.0	9.8	3-phasig 400 V, 50 Hz
	45°	7186	5853	9680	7885						
	90°	12030	8926	16204	12025						
3S-85-3S	0°	17870	15583	24070	20993	3	50.0	1	15.0	14.3	3-phasig 400 V, 50 Hz
	45°	10597	8230	14273	11087						
	90°	17739	12551	23893	16909						
3S-90-3S	0°	20034	18009	26985	24261	3	33.5	2	19.0	15.8	3-phasig 400 V, 50 Hz
	45°	11880	9511	16002	12813						
	90°	19887	14505	26787	19540						
6S-70-3S	0°	14143	12934	19051	17424	3	50.0	1	15.0	11.3	3-phasig 400 V, 50 Hz
	45°	8402	6844	11318	9220						
	90°	14094	10457	18983	14087						
6S-85-3S	0°	20855	18186	28090	24500	3	33.5	2	19.0	15.8	3-phasig 400 V, 50 Hz
	45°	12389	9623	16688	12964						
	90°	20781	14704	27991	19809						
6S-90-3S	0°	23380	21016	31492	28313	3	33.5	2	20.0	18.0	3-phasig 400 V, 50 Hz
	45°	13890	11121	18709	14982						
	90°	23298	16992	31381	22892						
6S-95-3S	0°	26050	24009	35089	32343	3	50.0	2	28.0	20.3	3-phasig 400 V, 50 Hz
	45°	15476	12705	20845	17115						
	90°	25958	19412	34965	26151						
6S-110-3S	0°	34953	31069	47071	41845	3	50.0	2	30.0	27.0	3-phasig 400 V, 50 Hz
	45°	20765	16440	27964	22143						
	90°	34830	25120	46905	33833						

* Stellzeit in AUF- bzw. ZU-Richtung

** Die letzten beiden Ziffern im Modellnamen geben die Anzahl der Hydraulikhübe an

EHAS EINFACHWIRKENDER ELEKTROHYDRAULISCHER ANTRIEB

ABTRIEBSMOMENTE (Nm) UND TECHNISCHE DATEN – AUSFÜHRUNG MIT GEWINKELTEM JOCH – FEDERKRAFTSCHLIESSEND – 1 HUB

EINFACHWIRKENDER ELEKTROHYDRAULISCHER STELLANTRIEB EHAS

Modell	BTC RTC ETC			Betriebsdruck in bar(Ü)						Anzahl				Stellzeit		Motortyp
				130			175			Anzahl Hübe (Hydraulik)	Acc. Volu- men (l)	Hydraulik- speicher	Ladezeit (min)	[AUF/ ZU]* (s)		
				BTO	RTO	ETO	BTO	RTO	ETO							
0.9C-0200-40-CL-1S	1003	589	1072	1715	430	467	2691	822	1017	1	5.0	1	1.5	2.3	3-phasig 400 V, 50 Hz	
0.9C-0200-45-CL-1S	1002	588	1070	2462	731	888	3698	1218	1584	1	5.0	1	1.5	2.3	3-phasig 400 V, 50 Hz	
0.9C-0200-50-CL-1S	1002	587	1069	3298	1061	1359	4823	1660	2219	1	5.0	1	1.5	3.0	3-phasig 400 V, 50 Hz	
0.9C-0200-60-CL-1S	1002	588	1070	5238	1823	2452	7434	2683	3690	1	5.0	1	1.5	3.8	3-phasig 400 V, 50 Hz	
0.9C-0250-40-CL-1S	1197	732	1469	1320	244	244	2296	665	794	1	5.0	1	1.5	2.3	3-phasig 400 V, 50 Hz	
0.9C-0250-45-CL-1S	1196	731	1467	2067	573	665	3302	1063	1362	1	5.0	1	1.5	2.3	3-phasig 400 V, 50 Hz	
0.9C-0250-50-CL-1S	1196	731	1465	2903	906	1136	4428	1505	1996	1	5.0	1	1.5	3.0	3-phasig 400 V, 50 Hz	
0.9C-0250-60-CL-1S	1196	731	1466	4843	1668	2230	7039	2528	3468	1	5.0	1	1.5	3.8	3-phasig 400 V, 50 Hz	
0.9C-0350-50-CL-1S	1889	1114	2053	2318	383	383	3843	1069	1243	1	5.0	1	1.5	3.0	3-phasig 400 V, 50 Hz	
0.9C-0350-60-CL-1S	1890	1114	2054	4257	1235	1477	6454	2103	2715	1	5.0	1	1.5	3.8	3-phasig 400 V, 50 Hz	
0.9C-0400-60-CL-1S	2226	1363	2742	3572	960	1090	5769	1833	2328	1	5.0	1	1.5	3.8	3-phasig 400 V, 50 Hz	
0.9C-0400-70-CL-1S	2225	1363	2742	5863	1871	2382	8853	3045	4067	1	9.1	1	2.7	5.3	3-phasig 400 V, 50 Hz	
0.9C-0700-70-CL-1S	3139	1886	3630	4979	1264	1384	7968	2461	3069	1	9.1	1	2.7	5.3	3-phasig 400 V, 50 Hz	
1.5C-1200-85-CL-1S	6707	3954	7280	8773	1665	1665	14347	4076	4807	1	18.2	1	5.4	9.0	3-phasig 400 V, 50 Hz	
3C-2000-85-CL-1S	9884	5966	11613	14957	3737	4047	24184	7439	9247	1	18.2	1	5.4	15.0	3-phasig 400 V, 50 Hz	
6C-2500-85-CL-1S	14109	8635	17339	13739	1873	1873	24525	6833	7953	1	33.5	1	10.0	16.5	3-phasig 400 V, 50 Hz	
6C-2500-95-CL-1S	14099	8628	17319	21484	5602	6239	34958	10978	13833	1	33.5	1	10.0	21.0	3-phasig 400 V, 50 Hz	
6C-2500-110-CL-1S	14104	8632	17330	34756	10898	13719	52820	18000	23901	1	33.5	1	10.0	27.8	3-phasig 400 V, 50 Hz	
6C-3800-95-CL-1S	19025	11990	25767	13071	663	663	26544	7214	8258	1	33.5	1	10.0	21.0	3-phasig 400 V, 50 Hz	
6C-3800-110-CL-1S	19030	11994	25778	26343	7132	8144	44407	14304	18325	1	33.5	1	10.0	27.8	3-phasig 400 V, 50 Hz	

* Stellzeit in AUF- bzw. ZU-Richtung

** Die letzten beiden Ziffern im Modellnamen geben die Anzahl der Hydraulikhübe an

HINWEIS

BTO: Losbrechmoment in AUF-Richtung

RTO: Laufmoment in AUF-Richtung

ETO: Endmoment in AUF-Richtung

BTC: Losbrechmoment in ZU-Richtung

RTC: Laufmoment in ZU-Richtung

ETC: Endmoment in ZU-Richtung

EHAS EINFACHWIRKENDER ELEKTROHYDRAULISCHER ANTRIEB

ABTRIEBSMOMENTE (Nm) UND TECHNISCHE DATEN – AUSFÜHRUNG MIT GEWINKELTEM JOCH – FEDERKRAFTSCHLIESSEND – 2 HÜBE

EINFACHWIRKENDER ELEKTROHYDRAULISCHER STELLANTRIEB EHAS

Modell	BTC RTC ETC			Betriebsdruck in bar(Ü)						Anzahl Hübe (Hydraulik)	Hydraulik- speicher- volumen (l)	Anzahl Hydraulik- speicher	Ladezeit (min)	Stellzeit		Motortyp
				130			175							[AUF/ ZU]* (s)		
				BTO	RTO	ETO	BTO	RTO	ETO							
0.9C-0200-40-CL-2S	1003	589	1072	1715	430	467	2691	822	1017	2	9.1	1	2.5	2.3	3-phasig 400 V, 50 Hz	
0.9C-0200-45-CL-2S	1002	588	1070	2462	731	888	3698	1218	1584	2	9.1	1	2.5	2.3	3-phasig 400 V, 50 Hz	
0.9C-0200-50-CL-2S	1002	587	1069	3298	1061	1359	4823	1660	2219	2	9.1	1	2.7	3.0	3-phasig 400 V, 50 Hz	
0.9C-0200-60-CL-2S	1002	588	1070	5238	1823	2452	7434	2683	3690	2	9.1	1	2.7	3.8	3-phasig 400 V, 50 Hz	
0.9C-0250-40-CL-2S	1197	732	1469	1320	244	244	2296	665	794	2	9.1	1	2.5	2.3	3-phasig 400 V, 50 Hz	
0.9C-0250-45-CL-2S	1196	731	1467	2067	573	665	3302	1063	1362	2	9.1	1	2.5	2.3	3-phasig 400 V, 50 Hz	
0.9C-0250-50-CL-2S	1196	731	1465	2903	906	1136	4428	1505	1996	2	9.1	1	2.7	3.0	3-phasig 400 V, 50 Hz	
0.9C-0250-60-CL-2S	1196	731	1466	4843	1668	2230	7039	2528	3468	2	9.1	1	2.7	3.8	3-phasig 400 V, 50 Hz	
0.9C-0350-50-CL-2S	1889	1114	2053	2318	383	383	3843	1069	1243	2	9.1	1	2.7	3.0	3-phasig 400 V, 50 Hz	
0.9C-0350-60-CL-2S	1890	1114	2054	4257	1235	1477	6454	2103	2715	2	9.1	1	2.7	3.8	3-phasig 400 V, 50 Hz	
0.9C-0400-60-CL-2S	2226	1363	2742	3572	960	1090	5769	1833	2328	2	9.1	1	2.7	3.8	3-phasig 400 V, 50 Hz	
0.9C-0400-70-CL-2S	2225	1363	2742	5863	1871	2382	8853	3045	4067	2	18.2	1	5.5	5.3	3-phasig 400 V, 50 Hz	
0.9C-0700-70-CL-2S	3139	1886	3630	4979	1264	1384	7968	2461	3069	2	18.2	1	5.5	5.3	3-phasig 400 V, 50 Hz	
1.5C-1200-85-CL-2S	6707	3954	7280	8773	1665	1665	14347	4076	4807	2	33.5	1	10.0	9.0	3-phasig 400 V, 50 Hz	
3C-2000-85-CL-2S	9884	5966	11613	14957	3737	4047	24184	7439	9247	2	50.0	1	14.0	15.0	3-phasig 400 V, 50 Hz	
6C-2500-85-CL-2S	14109	8635	17339	13739	1873	1873	24525	6833	7953	2	50.0	1	15.0	16.5	3-phasig 400 V, 50 Hz	
6C-2500-95-CL-2S	14099	8628	17319	21484	5602	6239	34958	10978	13833	2	50.0	1	15.0	21.0	3-phasig 400 V, 50 Hz	
6C-2500-110-CL-2S	14104	8632	17330	34756	10898	13719	52820	18000	23901	2	33.5	2	20.0	27.8	3-phasig 400 V, 50 Hz	
6C-3800-95-CL-2S	19025	11990	25767	13071	663	663	26544	7214	8258	2	50.0	1	15.0	21.0	3-phasig 400 V, 50 Hz	
6C-3800-110-CL-2S	19030	11994	25778	26343	7132	8144	44407	14304	18325	2	33.5	2	20.0	27.8	3-phasig 400 V, 50 Hz	

* Stellzeit in AUF- bzw. ZU-Richtung

** Die letzten beiden Ziffern im Modellnamen geben die Anzahl der Hydraulikhübe an

HINWEIS

BTO: Losbrechmoment in AUF-Richtung

RTO: Laufmoment in AUF-Richtung

ETO: Endmoment in AUF-Richtung

BTC: Losbrechmoment in ZU-Richtung

RTC: Laufmoment in ZU-Richtung

ETC: Endmoment in ZU-Richtung

EHAS EINFACHWIRKENDER ELEKTROHYDRAULISCHER ANTRIEB

ABTRIEBSMOMENTE (Nm) UND TECHNISCHE DATEN – AUSFÜHRUNG MIT GEWINKELTEM JOCH – FEDERKRAFTÖFFNEND – 1 HUB

EINFACHWIRKENDER ELEKTROHYDRAULISCHER STELLANTRIEB EHAS

Modell	BTO RTO ETO			Betriebsdruck in bar(Ü)						Anzahl Hübe (Hydraulik)	Acc. Volumen (l)	Anzahl Hydraulik- speicher	Ladezeit (min)	Stellzeit		Motortyp
				130			175							[AUF/ ZU]* (s)		
				BTC	RTC	ETC	BTC	RTC	ETC							
0.9C-0200-40-OP-1S	1794	463	512	913	521	887	1442	911	1970	1	5.0	1	1.5	2.3	3-phasig 400 V, 50 Hz	
0.9C-0200-45-OP-1S	1793	462	511	1318	821	1716	1987	1307	3087	1	5.0	1	1.5	2.3	3-phasig 400 V, 50 Hz	
0.9C-0200-50-OP-1S	1791	461	510	1771	1150	2644	2597	1749	4337	1	5.0	1	1.5	3.0	3-phasig 400 V, 50 Hz	
0.9C-0200-60-OP-1S	1792	462	510	2822	1912	4797	4012	2772	7234	1	5.0	1	1.5	3.8	3-phasig 400 V, 50 Hz	
0.9C-0250-40-OP-1S	2152	607	713	699	358	448	1228	755	1532	1	5.0	1	1.5	2.3	3-phasig 400 V, 50 Hz	
0.9C-0250-45-OP-1S	2150	606	712	1104	663	1278	1773	1152	2649	1	5.0	1	1.5	2.3	3-phasig 400 V, 50 Hz	
0.9C-0250-50-OP-1S	2149	606	711	1557	995	2206	2383	1594	3898	1	5.0	1	1.5	3.0	3-phasig 400 V, 50 Hz	
0.9C-0250-60-OP-1S	2150	606	712	2608	1757	4358	3798	2617	6796	1	5.0	1	1.5	3.8	3-phasig 400 V, 50 Hz	
0.9C-0350-50-OP-1S	3381	882	983	1226	611	695	2052	1235	2387	1	5.0	1	1.5	3.0	3-phasig 400 V, 50 Hz	
0.9C-0350-60-OP-1S	3382	882	983	2277	1401	2847	3467	2267	5285	1	5.0	1	1.5	3.8	3-phasig 400 V, 50 Hz	
0.9C-0350-70-OP-1S	3381	882	983	3518	2304	5390	5138	3478	8707	1	9.1	1	2.7	5.3	3-phasig 400 V, 50 Hz	
0.9C-0400-60-OP-1S	4001	1133	1332	1906	1126	2087	3096	1998	4524	1	5.0	1	1.5	3.8	3-phasig 400 V, 50 Hz	
0.9C-0400-70-OP-1S	4001	1132	1332	3147	2035	4629	4767	3209	7947	1	9.1	1	2.7	5.3	3-phasig 400 V, 50 Hz	
0.9C-0700-70-OP-1S	5630	1529	1751	2652	1523	2632	4272	2715	5949	1	9.1	1	2.7	5.3	3-phasig 400 V, 50 Hz	
1.5C-1100-85-OP-1S	10237	2376	2459	5734	3216	5226	8754	5453	11413	1	18.2	1	5.4	9.0	3-phasig 400 V, 50 Hz	
1.5C-1200-85-OP-1S	11925	3098	3442	4693	2434	3156	7714	4700	9342	1	18.2	1	5.4	9.0	3-phasig 400 V, 50 Hz	
3C-2000-85-OP-1S	17575	4805	5522	8060	4609	7877	13059	8291	18116	1	18.2	1	5.4	15.0	3-phasig 400 V, 50 Hz	
3C-2000-95-OP-1S	17560	4799	5514	11649	7263	15229	17894	11803	28019	1	33.5	1	10.0	18.0	3-phasig 400 V, 50 Hz	
6C-2500-85-OP-1S	25066	7050	8258	7433	3592	3666	13277	8021	15637	1	33.5	1	10.0	16.5	3-phasig 400 V, 50 Hz	
6C-2500-95-OP-1S	25048	7043	8248	11630	6797	12262	18930	12152	27214	1	33.5	1	10.0	21.0	3-phasig 400 V, 50 Hz	
6C-2500-110-OP-1S	25058	7047	8253	18821	12073	26990	28609	19172	47038	1	33.5	1	10.0	27.8	3-phasig 400 V, 50 Hz	
6C-3800-95-OP-1S	34005	10196	12463	7067	1275	1275	14367	8570	16228	1	33.5	1	10.0	21.0	3-phasig 400 V, 50 Hz	
6C-3800-110-OP-1S	34015	10200	12468	14258	8489	16004	24046	15642	36051	1	33.5	1	10.0	27.8	3-phasig 400 V, 50 Hz	
6C-3800-125-OP-1S	33991	10190	12455	22483	14507	32850	35122	23669	58737	1	50.0	1	14.9	36.0	3-phasig 400 V, 50 Hz	

* Stellzeit in AUF- bzw. ZU-Richtung

** Die letzten beiden Ziffern im Modellnamen geben die Anzahl der Hydraulikhübe an

HINWEIS

BTO: Losbrechmoment in AUF-Richtung

RTO: Laufmoment in AUF-Richtung

ETO: Endmoment in AUF-Richtung

BTC: Losbrechmoment in ZU-Richtung

RTC: Laufmoment in ZU-Richtung

ETC: Endmoment in ZU-Richtung

EHAS EINFACHWIRKENDER ELEKTROHYDRAULISCHER ANTRIEB

ABTRIEBSMOMENTE (Nm) UND TECHNISCHE DATEN – AUSFÜHRUNG MIT GEWINKELTEM JOCH – FEDERKRAFTÖFFNEND – 2 HÜBE

EINFACHWIRKENDER ELEKTROHYDRAULISCHER STELLANTRIEB EHAS

Modell	BTO	RTO	ETO	Betriebsdruck in bar(Ü)						Hübe (Hydraulik)	Hydraulik- speicher- volumen (l)	Anzahl Hydraulik- speicher	Stellzeit [AUF/ ZU]* (s)	Motortyp	
				130			175								
				BTC	RTC	ETC	BTC	RTC	ETC						
0.9C-0200-40-OP-2S	1794	463	512	913	521	887	1442	911	1970	2	9.1	1	2.5	2.3	3-phasig 400 V, 50 Hz
0.9C-0200-45-OP-2S	1793	462	511	1318	821	1716	1987	1307	3087	2	9.1	1	2.5	2.3	3-phasig 400 V, 50 Hz
0.9C-0200-50-OP-2S	1791	461	510	1771	1150	2644	2597	1749	4337	2	9.1	1	2.7	3.0	3-phasig 400 V, 50 Hz
0.9C-0200-60-OP-2S	1792	462	510	2822	1912	4797	4012	2772	7234	2	9.1	1	2.7	3.8	3-phasig 400 V, 50 Hz
0.9C-0250-40-OP-2S	2152	607	713	699	358	448	1228	755	1532	2	9.1	1	2.5	2.3	3-phasig 400 V, 50 Hz
0.9C-0250-45-OP-2S	2150	606	712	1104	663	1278	1773	1152	2649	2	9.1	1	2.5	2.3	3-phasig 400 V, 50 Hz
0.9C-0250-50-OP-2S	2149	606	711	1557	995	2206	2383	1594	3898	2	9.1	1	2.7	3.0	3-phasig 400 V, 50 Hz
0.9C-0250-60-OP-2S	2150	606	712	2608	1757	4358	3798	2617	6796	2	9.1	1	2.7	3.8	3-phasig 400 V, 50 Hz
0.9C-0350-50-OP-2S	3381	882	983	1226	611	695	2052	1235	2387	2	9.1	1	2.7	3.0	3-phasig 400 V, 50 Hz
0.9C-0350-60-OP-2S	3382	882	983	2277	1401	2847	3467	2267	5285	2	9.1	1	2.7	3.8	3-phasig 400 V, 50 Hz
0.9C-0350-70-OP-2S	3381	882	983	3518	2304	5390	5138	3478	8707	2	18.2	1	5.5	5.3	3-phasig 400 V, 50 Hz
0.9C-0400-60-OP-2S	4001	1133	1332	1906	1126	2087	3096	1998	4524	2	9.1	1	2.7	3.8	3-phasig 400 V, 50 Hz
0.9C-0400-70-OP-2S	4001	1132	1332	3147	2035	4629	4767	3209	7947	2	18.2	1	5.5	5.3	3-phasig 400 V, 50 Hz
0.9C-0700-70-OP-2S	5630	1529	1751	2652	1523	2632	4272	2715	5949	2	18.2	1	5.5	5.3	3-phasig 400 V, 50 Hz
1.5C-1100-85-OP-2S	10237	2376	2459	5734	3216	5226	8754	5453	11413	2	33.5	1	10.0	9.0	3-phasig 400 V, 50 Hz
1.5C-1200-85-OP-2S	11925	3098	3442	4693	2434	3156	7714	4700	9342	2	33.5	1	10.0	9.0	3-phasig 400 V, 50 Hz
3C-2000-85-OP-2S	17575	4805	5522	8060	4609	7877	13059	8291	18116	2	50.0	1	14.0	15.0	3-phasig 400 V, 50 Hz
3C-2000-95-OP-2S	17560	4799	5514	11649	7263	15229	17894	11803	28019	2	50.0	1	15.0	18.0	3-phasig 400 V, 50 Hz
6C-2500-85-OP-2S	25066	7050	8258	7433	3592	3666	13277	8021	15637	2	50.0	1	15.0	16.5	3-phasig 400 V, 50 Hz
6C-2500-95-OP-2S	25048	7043	8248	11630	6797	12262	18930	12152	27214	2	50.0	1	15.0	21.0	3-phasig 400 V, 50 Hz
6C-2500-110-OP-2S	25058	7047	8253	18821	12073	26990	28609	19172	47038	2	33.5	2	20.0	27.8	3-phasig 400 V, 50 Hz
6C-3800-95-OP-2S	34005	10196	12463	7067	1275	1275	14367	8570	16228	2	50.0	1	15.0	21.0	3-phasig 400 V, 50 Hz
6C-3800-110-OP-2S	34015	10200	12468	14258	8489	16004	24046	15642	36051	2	33.5	2	20.0	27.8	3-phasig 400 V, 50 Hz
6C-3800-125-OP-2S	33991	10190	12455	22483	14507	32850	35122	23669	58737	2	50.0	2	30.0	36.0	3-phasig 400 V, 50 Hz

* Stellzeit in AUF- bzw. ZU-Richtung

** Die letzten beiden Ziffern im Modellnamen geben die Anzahl der Hydraulikhübe an

HINWEIS

BTO: Losbrechmoment in AUF-Richtung

RTO: Laufmoment in AUF-Richtung

ETO: Endmoment in AUF-Richtung

BTC: Losbrechmoment in ZU-Richtung

RTC: Laufmoment in ZU-Richtung

ETC: Endmoment in ZU-Richtung

EHAS EINFACHWIRKENDER ELEKTROHYDRAULISCHER ANTRIEB

ABTRIEBSMOMENTE (Nm) UND TECHNISCHE DATEN – AUSFÜHRUNG MIT SYMMETRISCHEM JOCH – FEDERKRAFTSCHLIESSEND – 1 HUB

EINFACHWIRKENDER ELEKTROHYDRAULISCHER STELLANTRIEB EHAS

Modell	BTC RTC ETC			Betriebsdruck in bar(Ü)						Anzahl Hübe (Hydraulik)	Acc. Volumen (l)	Anzahl Hydraulikspeicher	Ladezeit (min)	Stellzeit [AUF/ZU]* (s)	Motortyp
				130			175								
				BTO	RTO	ETO	BTO	RTO	ETO						
0.9S-0200-45-CL-1S	1239	573	738	1486	769	1091	2261	1265	1978	1	5.0	1	1.5	2.3	3-phasig 400 V, 50 Hz
0.9S-0200-50-CL-1S	1238	573	737	2011	1105	1691	2968	1715	2786	1	5.0	1	1.5	3.0	3-phasig 400 V, 50 Hz
0.9S-0200-60-CL-1S	1238	573	738	3228	1881	3083	4607	2756	4660	1	5.0	1	1.5	3.8	3-phasig 400 V, 50 Hz
0.9S-0250-40-CL-1S	1473	720	991	769	271	271	1382	702	971	1	5.0	1	1.5	1.5	3-phasig 400 V, 50 Hz
0.9S-0250-45-CL-1S	1472	719	990	1238	608	807	2013	1107	1694	1	5.0	1	1.5	2.3	3-phasig 400 V, 50 Hz
0.9S-0250-50-CL-1S	1471	719	989	1763	947	1407	2720	1558	2502	1	5.0	1	1.5	3.0	3-phasig 400 V, 50 Hz
0.9S-0250-60-CL-1S	1472	719	989	2980	1723	2800	4359	2598	4376	1	5.0	1	1.5	3.8	3-phasig 400 V, 50 Hz
0.9S-0250-70-CL-1S	1471	719	989	4418	2636	4444	6294	3827	6590	1	9.1	1	2.7	5.3	3-phasig 400 V, 50 Hz
0.9S-0350-50-CL-1S	2334	1088	1413	1344	413	413	2301	1134	1508	1	5.0	1	1.5	3.0	3-phasig 400 V, 50 Hz
0.9S-0350-60-CL-1S	2335	1089	1414	2561	1302	1805	3940	2187	3382	1	5.0	1	1.5	3.8	3-phasig 400 V, 50 Hz
0.9S-0350-70-CL-1S	2334	1089	1414	3999	2224	3450	5876	3419	5596	1	9.1	1	2.7	5.3	3-phasig 400 V, 50 Hz
0.9S-0400-60-CL-1S	2739	1342	1850	2131	1023	1313	3510	1912	2890	1	5.0	1	1.5	3.8	3-phasig 400 V, 50 Hz
0.9S-0400-70-CL-1S	2739	1341	1850	3569	1950	2958	5446	3145	5104	1	9.1	1	2.7	5.3	3-phasig 400 V, 50 Hz
0.9S-0700-70-CL-1S	3872	1849	2474	2954	1357	1645	4830	2575	3791	1	9.1	1	2.7	5.3	3-phasig 400 V, 50 Hz
0.9S-0700-85-CL-1S	3866	1846	2467	5520	3017	4580	8287	4780	7745	1	9.1	1	2.7	7.5	3-phasig 400 V, 50 Hz
1.5S-1100-85-CL-1S	6308	3093	3770	7193	2849	3248	10988	5139	6910	1	18.2	1	5.4	9.0	3-phasig 400 V, 50 Hz
1.5S-1100-95-CL-1S	6303	3089	3763	9918	4501	5878	14659	7311	10452	1	18.2	1	5.4	11.3	3-phasig 400 V, 50 Hz
1.5S-1200-85-CL-1S	7315	3798	5096	5885	2021	2021	9680	4373	5683	1	18.2	1	5.4	9.0	3-phasig 400 V, 50 Hz
1.5S-1200-95-CL-1S	7309	3794	5089	8610	3730	4650	13351	6551	9224	1	18.2	1	5.4	11.3	3-phasig 400 V, 50 Hz
3S-2000-85-CL-1S	11011	5779	8067	9868	4101	4832	16068	7867	10987	1	18.2	1	5.4	14.3	3-phasig 400 V, 50 Hz
3S-2000-95-CL-1S	11002	5773	8056	14320	6816	9252	22065	11453	16940	1	33.5	1	10.0	17.3	3-phasig 400 V, 50 Hz
6S-2500-85-CL-1S	15774	8400	12019	8949	2257	2257	16185	7341	9467	1	33.5	1	10.0	15.8	3-phasig 400 V, 50 Hz
6S-2500-95-CL-1S	15763	8393	12005	14144	6090	7434	23183	11565	16441	1	33.5	1	10.0	20.3	3-phasig 400 V, 50 Hz
6S-2500-110-CL-1S	15769	8397	12012	23047	11484	16306	35165	18727	28381	1	33.5	1	10.0	27.0	3-phasig 400 V, 50 Hz
6S-2500-125-CL-1S	15755	8388	11995	33230	17572	26453	48879	26895	42046	1	50.0	1	14.9	34.5	3-phasig 400 V, 50 Hz
6S-2500-135-CL-1S	15745	8381	11982	40741	22050	33937	58993	32912	52125	1	50.0	1	14.9	39.8	3-phasig 400 V, 50 Hz
6S-3800-95-CL-1S	21285	11760	17771	8459	823	823	17497	7781	9830	1	33.5	1	10.0	20.3	3-phasig 400 V, 50 Hz
6S-3800-110-CL-1S	21291	11764	17778	17362	7698	9695	29480	15008	21770	1	33.5	1	10.0	27.0	3-phasig 400 V, 50 Hz
6S-3800-125-CL-1S	21277	11754	17760	27545	13849	19842	43193	23196	35435	1	50.0	1	14.9	34.5	3-phasig 400 V, 50 Hz
6S-3800-135-CL-1S	21266	11747	17747	35055	18342	27326	53308	29219	45514	1	50.0	1	14.9	39.8	3-phasig 400 V, 50 Hz

* Stellzeit in AUF- bzw. ZU-Richtung

** Die letzten beiden Ziffern im Modellnamen geben die Anzahl der Hydraulikhübe an

HINWEIS

BTO: Losbrechmoment in AUF-Richtung

RTO: Laufmoment in AUF-Richtung

ETO: Endmoment in AUF-Richtung

BTC: Losbrechmoment in ZU-Richtung

RTC: Laufmoment in ZU-Richtung

ETC: Endmoment in ZU-Richtung

EHAS EINFACHWIRKENDER ELEKTROHYDRAULISCHER ANTRIEB

ABTRIEBSMOMENTE (Nm) UND TECHNISCHE DATEN – AUSFÜHRUNG MIT SYMMETRISCHEM JOCH – FEDERKRAFTSCHLIESSEND – 2 HÜBE

EINFACHWIRKENDER ELEKTROHYDRAULISCHER STELLANTRIEB EHAS

Modell	BTC RTC ETC			Betriebsdruck in bar(Ü)						Anzahl Hübe (Hydraulik)	Hydraulik-speicher-volumen (l)	Anzahl Hydraulik-speicher	Ladezeit (min)	Stellzeit (AUF/ZU)* (s)	Motortyp
				130			175								
				BTO	RTO	ETO	BTO	RTO	ETO						
0.9S-0200-40-CL-2S	1240	574	739	1017	463	554	1630	861	1255	2	5.0	1	1.5	1.5	3-phasig 400 V, 50 Hz
0.9S-0200-45-CL-2S	1239	573	738	1486	769	1091	2261	1265	1978	2	9.1	1	2.5	2.3	3-phasig 400 V, 50 Hz
0.9S-0200-50-CL-2S	1238	573	737	2011	1105	1691	2968	1715	2786	2	9.1	1	2.7	3.0	3-phasig 400 V, 50 Hz
0.9S-0200-60-CL-2S	1238	573	738	3228	1881	3083	4607	2756	4660	2	9.1	1	2.7	3.8	3-phasig 400 V, 50 Hz
0.9S-0250-40-CL-2S	1473	720	991	769	271	271	1382	702	971	2	5.0	1	1.5	1.5	3-phasig 400 V, 50 Hz
0.9S-0250-45-CL-2S	1472	719	990	1238	608	807	2013	1107	1694	2	9.1	1	2.5	2.3	3-phasig 400 V, 50 Hz
0.9S-0250-50-CL-2S	1471	719	989	1763	947	1407	2720	1558	2502	2	9.1	1	2.7	3.0	3-phasig 400 V, 50 Hz
0.9S-0250-60-CL-2S	1472	719	989	2980	1723	2800	4359	2598	4376	2	9.1	1	2.7	3.8	3-phasig 400 V, 50 Hz
0.9S-0250-70-CL-2S	1471	719	989	4418	2636	4444	6294	3827	6590	2	18.2	1	5.5	5.3	3-phasig 400 V, 50 Hz
0.9S-0350-50-CL-2S	2334	1088	1413	1344	413	413	2301	1134	1508	2	9.1	1	2.7	3.0	3-phasig 400 V, 50 Hz
0.9S-0350-60-CL-2S	2335	1089	1414	2561	1302	1805	3940	2187	3382	2	9.1	1	2.7	3.8	3-phasig 400 V, 50 Hz
0.9S-0350-70-CL-2S	2334	1089	1414	3999	2224	3450	5876	3419	5596	2	18.2	1	5.5	5.3	3-phasig 400 V, 50 Hz
0.9S-0400-60-CL-2S	2739	1342	1850	2131	1023	1313	3510	1912	2890	2	9.1	1	2.7	3.8	3-phasig 400 V, 50 Hz
0.9S-0400-70-CL-2S	2739	1341	1850	3569	1950	2958	5446	3145	5104	2	18.2	1	5.5	5.3	3-phasig 400 V, 50 Hz
0.9S-0700-70-CL-2S	3872	1849	2474	2954	1357	1645	4830	2575	3791	2	18.2	1	5.5	5.3	3-phasig 400 V, 50 Hz
0.9S-0700-85-CL-2S	3866	1846	2467	5520	3017	4580	8287	4780	7745	2	18.2	1	5.5	7.5	3-phasig 400 V, 50 Hz
1.5S-1100-85-CL-2S	6308	3093	3770	7193	2849	3248	10988	5139	6910	2	33.5	1	10.0	9.0	3-phasig 400 V, 50 Hz
1.5S-1100-95-CL-2S	6303	3089	3763	9918	4501	5878	14659	7311	10452	2	33.5	1	10.0	11.3	3-phasig 400 V, 50 Hz
1.5S-1200-85-CL-2S	7315	3798	5096	5885	2021	2021	9680	4373	5683	2	33.5	1	10.0	9.0	3-phasig 400 V, 50 Hz
1.5S-1200-95-CL-2S	7309	3794	5089	8610	3730	4650	13351	6551	9224	2	33.5	1	10.0	11.3	3-phasig 400 V, 50 Hz
3S-2000-85-CL-2S	11011	5779	8067	9868	4101	4832	16068	7867	10987	2	33.5	1	10.0	14.3	3-phasig 400 V, 50 Hz
3S-2000-95-CL-2S	11002	5773	8056	14320	6816	9252	22065	11453	16940	2	50.0	1	15.0	17.3	3-phasig 400 V, 50 Hz
6S-2500-85-CL-2S	15774	8400	12019	8949	2257	2257	16185	7341	9467	2	50.0	1	14.0	15.8	3-phasig 400 V, 50 Hz
6S-2500-95-CL-2S	15763	8393	12005	14144	6090	7434	23183	11565	16441	2	50.0	1	15.0	20.3	3-phasig 400 V, 50 Hz
6S-2500-110-CL-2S	15769	8397	12012	23047	11484	16306	35165	18727	28381	2	33.5	2	20.0	27.0	3-phasig 400 V, 50 Hz
6S-2500-125-CL-2S	15755	8388	11995	33230	17572	26453	48879	26895	42046	2	50.0	2	30.0	34.5	3-phasig 400 V, 50 Hz
6S-2500-135-CL-2S	15745	8381	11982	40741	22050	33937	58993	32912	52125	2	50.0	2	30.0	39.8	3-phasig 400 V, 50 Hz
6S-3800-95-CL-2S	21285	11760	17771	8459	823	823	17497	7781	9830	2	50.0	1	15.0	20.3	3-phasig 400 V, 50 Hz
6S-3800-110-CL-2S	21291	11764	17778	17362	7698	9695	29480	15008	21770	2	33.5	2	20.0	27.0	3-phasig 400 V, 50 Hz
6S-3800-125-CL-2S	21277	11754	17760	27545	13849	19842	43193	23196	35435	2	50.0	2	30.0	34.5	3-phasig 400 V, 50 Hz
6S-3800-135-CL-2S	21266	11747	17747	35055	18342	27326	53308	29219	45514	2	50.0	2	30.0	39.8	3-phasig 400 V, 50 Hz

* Stellzeit in AUF- bzw. ZU-Richtung

** Die letzten beiden Ziffern im Modellnamen geben die Anzahl der Hydraulikhübe an

HINWEIS

BTO: Losbrechmoment in AUF-Richtung

RTO: Laufmoment in AUF-Richtung

ETO: Endmoment in AUF-Richtung

BTC: Losbrechmoment in ZU-Richtung

RTC: Laufmoment in ZU-Richtung

ETC: Endmoment in ZU-Richtung

EHAS EINFACHWIRKENDER ELEKTROHYDRAULISCHER ANTRIEB

ABTRIEBSMOMENTE (Nm) UND TECHNISCHE DATEN – AUSFÜHRUNG MIT SYMMETRISCHEM JOCH – FEDERKRAFTÖFFNEND – 1 HUB

EINFACHWIRKENDER ELEKTROHYDRAULISCHER STELLANTRIEB EHAS

Modell	BTO	RTO	ETO	Betriebsdruck in bar(Ü)						Anzahl Hübe (Hydraulik)	Hydraulik-speicher- volumen (l)	Anzahl Hydraulik- speicher	Stellzeit (min)	Stellzeit (AUF/ ZU)* (s)	Motortyp
				130			175								
				BTC	RTC	ETC	BTC	RTC	ETC						
0.9S-0200-40-OP-1S	1072	500	618	1137	509	628	1774	906	1315	1	5.0	1	1.5	1.5	3-phasig 400 V, 50 Hz
0.9S-0200-45-OP-1S	1071	499	617	1625	814	1154	2431	1311	2023	1	5.0	1	1.5	2.3	3-phasig 400 V, 50 Hz
0.9S-0200-50-OP-1S	1071	499	616	2170	1151	1742	3166	1761	2815	1	5.0	1	1.5	3.0	3-phasig 400 V, 50 Hz
0.9S-0200-60-OP-1S	1071	499	616	3437	1927	3107	4870	2803	4652	1	5.0	1	1.5	3.8	3-phasig 400 V, 50 Hz
0.9S-0250-40-OP-1S	1297	647	875	879	341	350	1516	747	1037	1	5.0	1	1.5	1.5	3-phasig 400 V, 50 Hz
0.9S-0250-45-OP-1S	1296	646	873	1367	654	876	2173	1152	1745	1	5.0	1	1.5	2.3	3-phasig 400 V, 50 Hz
0.9S-0250-50-OP-1S	1295	646	872	1912	992	1464	2908	1603	2537	1	5.0	1	1.5	3.0	3-phasig 400 V, 50 Hz
0.9S-0250-60-OP-1S	1296	646	873	3179	1769	2829	4613	2646	4374	1	5.0	1	1.5	3.8	3-phasig 400 V, 50 Hz
0.9S-0250-70-OP-1S	1295	646	873	4674	2683	4440	6626	3876	6543	1	9.1	1	2.7	5.3	3-phasig 400 V, 50 Hz
0.9S-0350-50-OP-1S	2022	950	1188	1546	564	564	2542	1218	1637	1	5.0	1	1.5	3.0	3-phasig 400 V, 50 Hz
0.9S-0350-60-OP-1S	2022	951	1189	2812	1387	1929	4246	2271	3474	1	5.0	1	1.5	3.8	3-phasig 400 V, 50 Hz
0.9S-0350-70-OP-1S	2022	951	1188	4308	2309	3540	6259	3505	5643	1	9.1	1	2.7	5.3	3-phasig 400 V, 50 Hz
0.9S-0400-60-OP-1S	2411	1205	1634	2365	1108	1447	3799	1996	2992	1	5.0	1	1.5	3.8	3-phasig 400 V, 50 Hz
0.9S-0400-70-OP-1S	2411	1205	1633	3860	2034	3058	5812	3231	5161	1	9.1	1	2.7	5.3	3-phasig 400 V, 50 Hz
0.9S-0700-60-OP-1S	3379	1638	2132	1806	248	248	3240	1452	1793	1	5.0	1	1.5	3.8	3-phasig 400 V, 50 Hz
0.9S-0700-70-OP-1S	3379	1637	2131	3302	1491	1860	5253	2706	3963	1	9.1	1	2.7	5.3	3-phasig 400 V, 50 Hz
0.9S-0700-85-OP-1S	3373	1633	2125	5971	3148	4736	8848	4913	7837	1	9.1	1	2.7	7.5	3-phasig 400 V, 50 Hz
1.5S-1100-85-OP-1S	6890	2660	2956	6248	3051	3693	9578	5318	7947	1	18.2	1	5.4	9.0	3-phasig 400 V, 50 Hz
1.5S-1100-95-OP-1S	6884	2656	2950	8639	4686	6748	12799	7474	12062	1	18.2	1	5.4	11.3	3-phasig 400 V, 50 Hz
1.5S-1200-85-OP-1S	8039	3384	4100	5102	2244	2270	8432	4556	6524	1	18.2	1	5.4	9.0	3-phasig 400 V, 50 Hz
1.5S-1200-95-OP-1S	8033	3380	4093	7493	3920	5324	11653	6719	10638	1	18.2	1	5.4	11.3	3-phasig 400 V, 50 Hz
3S-2000-85-OP-1S	11645	5195	6596	8985	4414	5552	14582	8150	12501	1	18.2	1	5.4	14.3	3-phasig 400 V, 50 Hz
3S-2000-95-OP-1S	11635	5189	6586	13004	7106	10542	19996	11715	19222	1	33.5	1	10.0	17.3	3-phasig 400 V, 50 Hz
6S-2500-85-OP-1S	16573	7577	9854	8308	2784	2784	14865	7795	10894	1	33.5	1	10.0	15.8	3-phasig 400 V, 50 Hz
6S-2500-95-OP-1S	16561	7570	9842	13016	6556	8607	21207	11991	18737	1	33.5	1	10.0	20.3	3-phasig 400 V, 50 Hz
6S-2500-110-OP-1S	16567	7573	9848	21084	11910	18586	32065	19117	32168	1	33.5	1	10.0	27.0	3-phasig 400 V, 50 Hz
6S-2500-125-OP-1S	16551	7564	9833	30312	17967	29999	44492	27264	47537	1	50.0	1	14.9	34.5	3-phasig 400 V, 50 Hz
6S-2500-135-OP-1S	16540	7557	9821	37118	22429	38417	53658	33274	58874	1	50.0	1	14.9	39.8	3-phasig 400 V, 50 Hz
6S-3800-95-OP-1S	22532	10836	14846	7895	1210	1210	16086	8307	11341	1	33.5	1	10.0	20.3	3-phasig 400 V, 50 Hz
6S-3800-110-OP-1S	22538	10840	14853	15963	8225	11189	26945	15486	24771	1	33.5	1	10.0	27.0	3-phasig 400 V, 50 Hz
6S-3800-125-OP-1S	22522	10830	14837	25191	14334	22602	39372	23637	40140	1	50.0	1	14.9	34.5	3-phasig 400 V, 50 Hz
6S-3800-135-OP-1S	22511	10823	14826	31997	18802	31020	48538	29646	51477	1	50.0	1	14.9	39.8	3-phasig 400 V, 50 Hz

* Stellzeit in AUF- bzw. ZU-Richtung

** Die letzten beiden Ziffern im Modellnamen geben die Anzahl der Hydraulikhübe an

HINWEIS

BTO: Losbrechmoment in AUF-Richtung

RTO: Laufmoment in AUF-Richtung

ETO: Endmoment in AUF-Richtung

BTC: Losbrechmoment in ZU-Richtung

RTC: Laufmoment in ZU-Richtung

ETC: Endmoment in ZU-Richtung

EHAS EINFACHWIRKENDER ELEKTROHYDRAULISCHER ANTRIEB

ABTRIEBSMOMENTE (Nm) UND TECHNISCHE DATEN – AUSFÜHRUNG MIT SYMMETRISCHEM JOCH – FEDERKRAFTÖFFNEND – 2 HÜBE

EINFACHWIRKENDER ELEKTROHYDRAULISCHER STELLANTRIEB EHAS

Modell	BTO	RTO	ETO	Betriebsdruck in bar(Ü)						Anzahl Hübe (Hydraulik)	Acc. Volumen (l)	Anzahl Hydraulikspeicher	Ladezeit (min)	Stellzeit (AUF/ZU)* (s)	Motortyp
				130			175								
				BTC	RTC	ETC	BTC	RTC	ETC						
0.9S-0200-40-OP-2S	1072	500	618	1137	509	628	1774	906	1315	2	5.0	1	1.5	1.5	3-phasig 400 V, 50 Hz
0.9S-0200-45-OP-2S	1071	499	617	1625	814	1154	2431	1311	2023	2	9.1	1	2.5	2.3	3-phasig 400 V, 50 Hz
0.9S-0200-50-OP-2S	1071	499	616	2170	1151	1742	3166	1761	2815	2	9.1	1	2.7	3.0	3-phasig 400 V, 50 Hz
0.9S-0200-60-OP-2S	1071	499	616	3437	1927	3107	4870	2803	4652	2	9.1	1	2.7	3.8	3-phasig 400 V, 50 Hz
0.9S-0250-40-OP-2S	1297	647	875	879	341	350	1516	747	1037	2	5.0	1	1.5	1.5	3-phasig 400 V, 50 Hz
0.9S-0250-45-OP-2S	1296	646	873	1367	654	876	2173	1152	1745	2	9.1	1	2.5	2.3	3-phasig 400 V, 50 Hz
0.9S-0250-50-OP-2S	1295	646	872	1912	992	1464	2908	1603	2537	2	9.1	1	2.7	3.0	3-phasig 400 V, 50 Hz
0.9S-0250-60-OP-2S	1296	646	873	3179	1769	2829	4613	2646	4374	2	9.1	1	2.7	3.8	3-phasig 400 V, 50 Hz
0.9S-0250-70-OP-2S	1295	646	873	4674	2683	4440	6626	3876	6543	2	18.2	1	5.5	5.3	3-phasig 400 V, 50 Hz
0.9S-0350-50-OP-2S	2022	950	1188	1546	564	564	2542	1218	1637	2	9.1	1	2.7	3.0	3-phasig 400 V, 50 Hz
0.9S-0350-60-OP-2S	2022	951	1189	2812	1387	1929	4246	2271	3474	2	9.1	1	2.7	3.8	3-phasig 400 V, 50 Hz
0.9S-0350-70-OP-2S	2022	951	1188	4308	2309	3540	6259	3505	5643	2	18.2	1	5.5	5.3	3-phasig 400 V, 50 Hz
0.9S-0400-60-OP-2S	2411	1205	1634	2365	1108	1447	3799	1996	2992	2	9.1	1	2.7	3.8	3-phasig 400 V, 50 Hz
0.9S-0400-70-OP-2S	2411	1205	1633	3860	2034	3058	5812	3231	5161	2	18.2	1	5.5	5.3	3-phasig 400 V, 50 Hz
0.9S-0700-60-OP-2S	3379	1638	2132	1806	248	248	3240	1452	1793	2	9.1	1	2.7	3.8	3-phasig 400 V, 50 Hz
0.9S-0700-70-OP-2S	3379	1637	2131	3302	1491	1860	5253	2706	3963	2	18.2	1	5.5	5.3	3-phasig 400 V, 50 Hz
0.9S-0700-85-OP-2S	3373	1633	2125	5971	3148	4736	8848	4913	7837	2	18.2	1	5.5	7.5	3-phasig 400 V, 50 Hz
1.5S-1100-85-OP-2S	6890	2660	2956	6248	3051	3693	9578	5318	7947	2	33.5	1	10.0	9.0	3-phasig 400 V, 50 Hz
1.5S-1100-95-OP-2S	6884	2656	2950	8639	4686	6748	12799	7474	12062	2	33.5	1	10.0	11.3	3-phasig 400 V, 50 Hz
1.5S-1200-85-OP-2S	8039	3384	4100	5102	2244	2270	8432	4556	6524	2	33.5	1	10.0	9.0	3-phasig 400 V, 50 Hz
1.5S-1200-95-OP-2S	8033	3380	4093	7493	3920	5324	11653	6719	10638	2	33.5	1	10.0	11.3	3-phasig 400 V, 50 Hz
3S-2000-85-OP-2S	11645	5195	6596	8985	4414	5552	14582	8150	12501	2	33.5	1	10.0	14.3	3-phasig 400 V, 50 Hz
3S-2000-95-OP-2S	11635	5189	6586	13004	7106	10542	19996	11715	19222	2	50.0	1	15.0	17.3	3-phasig 400 V, 50 Hz
6S-2500-85-OP-2S	16573	7577	9854	8308	2784	2784	14865	7795	10894	2	50.0	1	14.0	15.8	3-phasig 400 V, 50 Hz
6S-2500-95-OP-2S	16561	7570	9842	13016	6556	8607	21207	11991	18737	2	50.0	1	15.0	20.3	3-phasig 400 V, 50 Hz
6S-2500-110-OP-2S	16567	7573	9848	21084	11910	18586	32065	19117	32168	2	33.5	2	20.0	27.0	3-phasig 400 V, 50 Hz
6S-2500-125-OP-2S	16551	7564	9833	30312	17967	29999	44492	27264	47537	2	50.0	2	30.0	34.5	3-phasig 400 V, 50 Hz
6S-2500-135-OP-2S	16540	7557	9821	37118	22429	38417	53658	33274	58874	2	50.0	2	30.0	39.8	3-phasig 400 V, 50 Hz
6S-3800-95-OP-2S	22532	10836	14846	7895	1210	1210	16086	8307	11341	2	50.0	1	15.0	20.3	3-phasig 400 V, 50 Hz
6S-3800-110-OP-2S	22538	10840	14853	15963	8225	11189	26945	15486	24771	2	33.5	2	20.0	27.0	3-phasig 400 V, 50 Hz
6S-3800-125-OP-2S	22522	10830	14837	25191	14334	22602	39372	23637	40140	2	50.0	2	30.0	34.5	3-phasig 400 V, 50 Hz
6S-3800-135-OP-2S	22511	10823	14826	31997	18802	31020	48538	29646	51477	2	50.0	2	30.0	39.8	3-phasig 400 V, 50 Hz

* Stellzeit in AUF- bzw. ZU-Richtung

** Die letzten beiden Ziffern im Modellnamen geben die Anzahl der Hydraulikhübe an

HINWEIS

BTO: Losbrechmoment in AUF-Richtung

RTO: Laufmoment in AUF-Richtung

ETO: Endmoment in AUF-Richtung

BTC: Losbrechmoment in ZU-Richtung

RTC: Laufmoment in ZU-Richtung

ETC: Endmoment in ZU-Richtung

EHA DOPPELTWIRKENDER ELEKTROHYDRAULISCHER ANTRIEB

ABMESSUNGEN

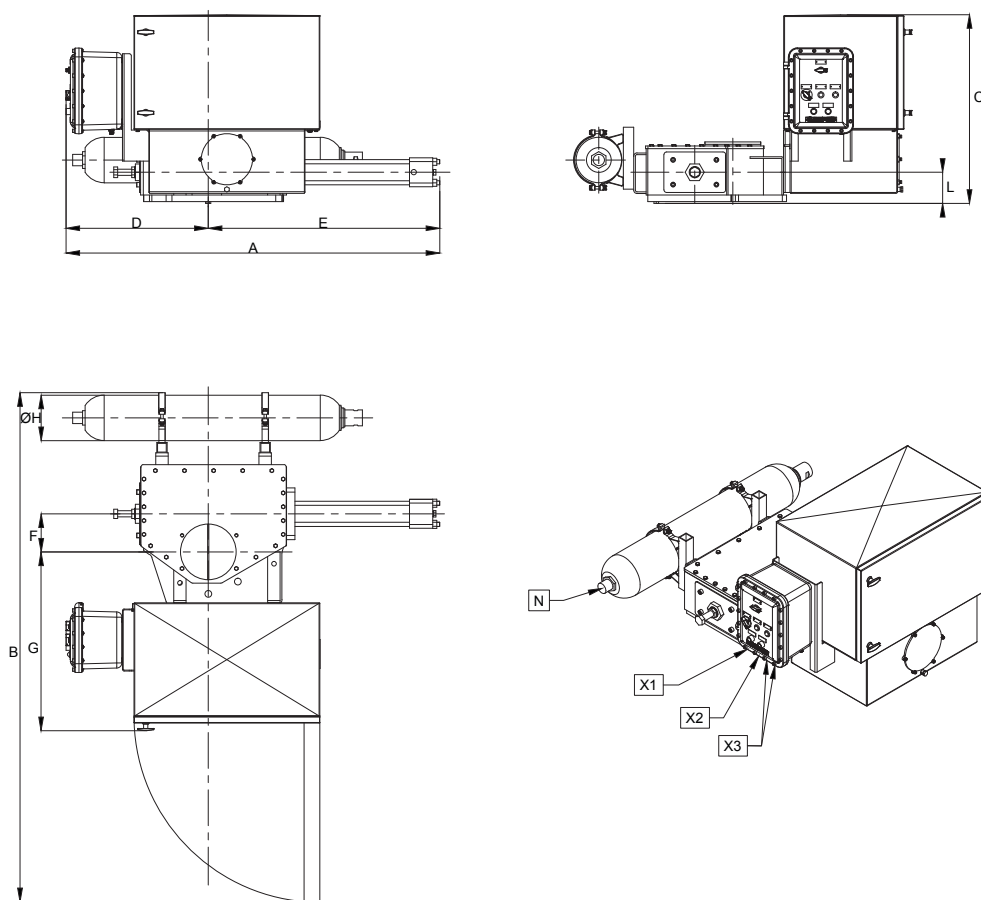

DOPPELTWIRKENDER ELEKTROHYDRAULISCHER ANTRIEB EHA

Modell	A	B	C	D	E	F	G	ØH	L	X 1 (elektrischer Anschluss)	X 2 (elektrischer Anschluss)	X 3 (elektrischer Anschluss)	N (pneu- matischer Anschluss)	Gewicht (kg)
0.9-45	1198	1588	904	604	594	80	625	168	95	1" NPT	3/4" NPT	2x1/2" NPT	5/8" UNF	287
0.9-50	1198	1588	904	604	594	80	625	168	95	1" NPT	3/4" NPT	2x1/2" NPT	5/8" UNF	286
0.9-60	1224	1588	904	604	620	80	625	168	95	1" NPT	3/4" NPT	2x1/2" NPT	5/8" UNF	290
0.9-70	1302	1644	904	604	698	80	625	220	95	1" NPT	3/4" NPT	2x1/2" NPT	5/8" UNF	329
1.5-50	1349	1638	904	604	745	100	645	168	111	1" NPT	3/4" NPT	2x1/2" NPT	5/8" UNF	332
1.5-60	1349	1695	904	604	745	100	645	220	111	1" NPT	3/4" NPT	2x1/2" NPT	5/8" UNF	359
1.5-70	1339	1695	904	604	735	100	645	220	111	1" NPT	3/4" NPT	2x1/2" NPT	5/8" UNF	368
1.5-85	1336	1695	904	604	732	100	645	220	111	1" NPT	3/4" NPT	2x1/2" NPT	5/8" UNF	395
3-60	1737	2349	895	779	958	160	851	220	117	1" NPT	3/4" NPT	2x1/2" NPT	5/8" UNF	516
3-70	1753	2341	895	779	974	160	851	220	117	1" NPT	3/4" NPT	2x1/2" NPT	5/8" UNF	547
3-85	1751	2341	895	779	972	160	851	220	117	1" NPT	3/4" NPT	2x1/2" NPT	5/8" UNF	550
3-90	1851	2341	895	779	1072	160	851	220	117	1" NPT	3/4" NPT	2x1/2" NPT	5/8" UNF	613
6-70	1771	2464	914	688	1083	185	865	220	151	1" NPT	3/4" NPT	2x1/2" NPT	5/8" UNF	710
6-85	1770	2464	914	688	1082	185	865	220	151	1" NPT	3/4" NPT	2x1/2" NPT	5/8" UNF	713
6-90	1809	2464	914	689	1121	185	865	220	151	1" NPT	3/4" NPT	2x1/2" NPT	5/8" UNF	770
6-95	1809	2464	914	689	1121	185	865	220	151	1" NPT	3/4" NPT	2x1/2" NPT	5/8" UNF	767
6-110	1856	2464	914	689	1167	185	865	220	151	1" NPT	3/4" NPT	2x1/2" NPT	5/8" UNF	790

EHAS EINFACHWIRKENDER ELEKTROHYDRAULISCHER ANTRIEB

ABMESSUNGEN – FEDERKRAFTSCHLIESSEND

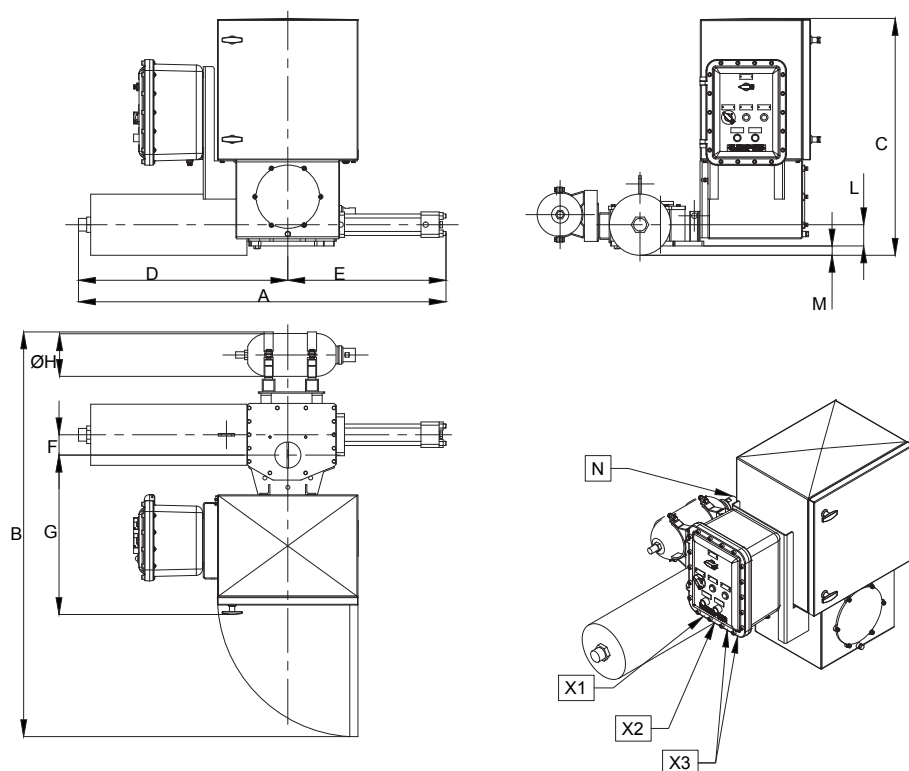

EINFACHWIRKENDER ELEKTROHYDRAULISCHER ANTRIEB EHAS

Modell	A	B	C	D	E	F	G	ØH	L	M	ØS	X 1 (elektrischer Anschluss)	X 2 (elektrischer Anschluss)	X 3 (elektrischer Anschluss)	N (pneumatischer Anschluss)	Gewicht (kg)
0.9-0200-40-CL	1414	1588	930	820	594	80	625	168	84	37	240	1" NPT	3/4" NPT	2x1/2" NPT	5/8" UNF	346
0.9-0200-45-CL	1414	1588	930	820	594	80	625	168	84	37	240	1" NPT	3/4" NPT	2x1/2" NPT	5/8" UNF	346
0.9-0200-50-CL	1414	1588	930	820	594	80	625	168	84	37	240	1" NPT	3/4" NPT	2x1/2" NPT	5/8" UNF	345
0.9-0200-60-CL	1440	1588	930	820	620	80	625	168	84	37	240	1" NPT	3/4" NPT	2x1/2" NPT	5/8" UNF	348
0.9-0250-40-CL	1343	1588	930	749	594	80	625	168	84	37	240	1" NPT	3/4" NPT	2x1/2" NPT	5/8" UNF	342
0.9-0250-45-CL	1343	1588	930	749	594	80	625	168	84	37	240	1" NPT	3/4" NPT	2x1/2" NPT	5/8" UNF	342
0.9-0250-50-CL	1343	1588	930	749	594	80	625	168	84	37	240	1" NPT	3/4" NPT	2x1/2" NPT	5/8" UNF	341
0.9-0250-60-CL	1369	1588	930	749	620	80	625	168	84	37	240	1" NPT	3/4" NPT	2x1/2" NPT	5/8" UNF	344
0.9-0250-70-CL	1447	1644	930	749	698	80	625	220	84	37	240	1" NPT	3/4" NPT	2x1/2" NPT	5/8" UNF	383
0.9-0350-50-CL	1467	1588	965	873	594	80	625	168	84	72	310	1" NPT	3/4" NPT	2x1/2" NPT	5/8" UNF	386
0.9-0350-60-CL	1493	1588	965	873	620	80	625	168	84	72	310	1" NPT	3/4" NPT	2x1/2" NPT	5/8" UNF	389
0.9-0350-70-CL	1571	1644	965	873	698	80	625	220	84	72	310	1" NPT	3/4" NPT	2x1/2" NPT	5/8" UNF	428
0.9-0400-60-CL	1427	1588	965	807	620	80	625	168	84	72	310	1" NPT	3/4" NPT	2x1/2" NPT	5/8" UNF	387
0.9-0400-70-CL	1505	1644	965	807	698	80	625	220	84	72	310	1" NPT	3/4" NPT	2x1/2" NPT	5/8" UNF	426
0.9-0700-70-CL	1532	1644	965	834	698	80	625	220	84	72	310	1" NPT	3/4" NPT	2x1/2" NPT	5/8" UNF	446
0.9-0700-85-CL	1529	1644	965	834	695	80	625	220	84	72	310	1" NPT	3/4" NPT	2x1/2" NPT	5/8" UNF	448
1.5-1100-85-CL	1676	1690	978	944	732	100	645	220	100	85	370	1" NPT	3/4" NPT	2x1/2" NPT	5/8" UNF	552
1.5-1100-95-CL	1713	1690	978	944	769	100	645	220	100	85	370	1" NPT	3/4" NPT	2x1/2" NPT	5/8" UNF	565
1.5-1200-85-CL	1775	1690	954	1043	732	100	645	220	100	61	322	1" NPT	3/4" NPT	2x1/2" NPT	5/8" UNF	557
1.5-1200-95-CL	1812	1690	954	1043	769	100	645	220	100	61	322	1" NPT	3/4" NPT	2x1/2" NPT	5/8" UNF	569
3-2000-85-CL	2308	2341	985.5	1336	972	160	851	220	106	102	415	1" NPT	3/4" NPT	2x1/2" NPT	5/8" UNF	792
3-2000-95-CL	2408	2341	985.5	1336	1072	160	851	220	106	102	415	1" NPT	3/4" NPT	2x1/2" NPT	5/8" UNF	852
6-2500-85-CL	2929	2464	1027	1847	1082	185	865	220	142	122	383	1" NPT	3/4" NPT	2x1/2" NPT	5/8" UNF	1199
6-2500-95-CL	2968	2464	1027	1847	1121	185	865	220	142	122	383	1" NPT	3/4" NPT	2x1/2" NPT	5/8" UNF	1208
6-2500-110-CL	3014	2464	1027	1847	1167	185	865	220	142	122	383	1" NPT	3/4" NPT	2x1/2" NPT	5/8" UNF	1231
6-2500-125-CL	3078	2464	1027	1847	1230	185	865	220	142	122	383	1" NPT	3/4" NPT	2x1/2" NPT	5/8" UNF	1311
6-2500-135-CL	3081	2464	1027	1847	1233	185	865	220	142	122	383	1" NPT	3/4" NPT	2x1/2" NPT	5/8" UNF	1315
6-3800-95-CL	3144	2464	1100	2023	1121	185	865	220	142	195	530	1" NPT	3/4" NPT	2x1/2" NPT	5/8" UNF	1683
6-3800-110-CL	3190	2464	1100	2023	1167	185	865	220	142	195	530	1" NPT	3/4" NPT	2x1/2" NPT	5/8" UNF	1706
6-3800-125-CL	3254	2464	1100	2023	1230	185	865	220	142	195	530	1" NPT	3/4" NPT	2x1/2" NPT	5/8" UNF	1786
6-3800-135-CL	3257	2464	1100	2023	1233	185	865	220	142	195	530	1" NPT	3/4" NPT	2x1/2" NPT	5/8" UNF	1790

EHAS EINFACHWIRKENDER ELEKTROHYDRAULISCHER ANTRIEB

ABMESSUNGEN – FEDERKRAFTÖFFNEND

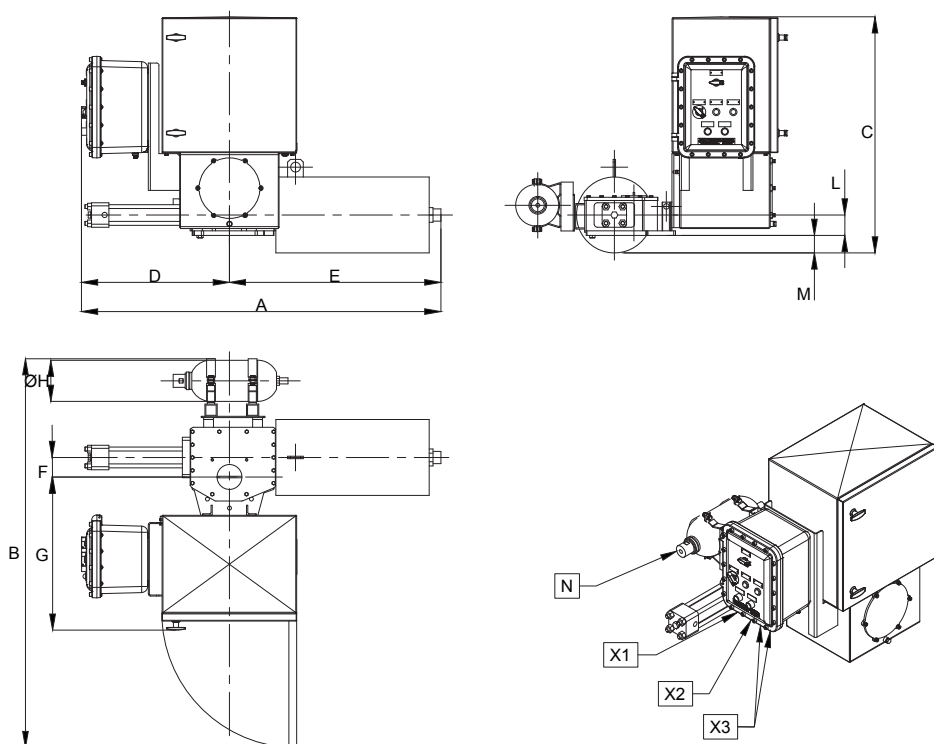

EINFACHWIRKENDER ELEKTROHYDRAULISCHER ANTRIEB EHAS

Modell	A	B	C	D	E	F	G	ØH	L	M	ØS	X 1 (elektrischer Anschluss)	X 2 (elektrischer Anschluss)	X 3 (elektrischer Anschluss)	N (pneumatischer Anschluss)	Gewicht (kg)
0.9-0200-40-OP	1454	1588	930	604	850	80	625	168	84	37	240	1" NPT	3/4" NPT	2x1/2" NPT	5/8" UNF	346
0.9-0200-45-OP	1454	1588	930	604	850	80	625	168	84	37	240	1" NPT	3/4" NPT	2x1/2" NPT	5/8" UNF	346
0.9-0200-50-OP	1454	1588	930	604	850	80	625	168	84	37	240	1" NPT	3/4" NPT	2x1/2" NPT	5/8" UNF	345
0.9-0200-60-OP	1454	1588	930	604	850	80	625	168	84	37	240	1" NPT	3/4" NPT	2x1/2" NPT	5/8" UNF	348
0.9-0250-40-OP	1383	1588	930	604	779	80	625	168	84	37	240	1" NPT	3/4" NPT	2x1/2" NPT	5/8" UNF	342
0.9-0250-45-OP	1383	1588	930	604	779	80	625	168	84	37	240	1" NPT	3/4" NPT	2x1/2" NPT	5/8" UNF	342
0.9-0250-50-OP	1383	1588	930	604	779	80	625	168	84	37	240	1" NPT	3/4" NPT	2x1/2" NPT	5/8" UNF	341
0.9-0250-60-OP	1383	1588	930	604	779	80	625	168	84	37	240	1" NPT	3/4" NPT	2x1/2" NPT	5/8" UNF	344
0.9-0250-70-OP	1447	1644	930	668	779	80	625	220	84	37	240	1" NPT	3/4" NPT	2x1/2" NPT	5/8" UNF	383
0.9-0350-50-OP	1507	1588	965	604	903	80	625	168	84	72	310	1" NPT	3/4" NPT	2x1/2" NPT	5/8" UNF	386
0.9-0350-60-OP	1507	1588	965	604	903	80	625	168	84	72	310	1" NPT	3/4" NPT	2x1/2" NPT	5/8" UNF	389
0.9-0350-70-OP	1571	1644	965	668	903	80	625	220	84	72	310	1" NPT	3/4" NPT	2x1/2" NPT	5/8" UNF	428
0.9-0400-60-OP	1441	1588	965	604	837	80	625	168	84	72	310	1" NPT	3/4" NPT	2x1/2" NPT	5/8" UNF	387
0.9-0400-70-OP	1505	1644	965	668	837	80	625	220	84	72	310	1" NPT	3/4" NPT	2x1/2" NPT	5/8" UNF	426
0.9-0700-60-OP	1468	1588	965	604	864	80	625	168	84	72	310	1" NPT	3/4" NPT	2x1/2" NPT	5/8" UNF	407
0.9-0700-70-OP	1532	1644	965	668	864	80	625	220	84	72	310	1" NPT	3/4" NPT	2x1/2" NPT	5/8" UNF	446
0.9-0700-85-OP	1529	1644	965	665	864	80	625	220	84	72	310	1" NPT	3/4" NPT	2x1/2" NPT	5/8" UNF	448
1.5-1100-85-OP	1676	1690	978	692	984	100	645	220	100	85	370	1" NPT	3/4" NPT	2x1/2" NPT	5/8" UNF	552
1.5-1100-95-OP	1713	1690	978	729	984	100	645	220	100	85	370	1" NPT	3/4" NPT	2x1/2" NPT	5/8" UNF	565
1.5-1200-85-OP	1775	1690	954	692	1083	100	645	220	100	61	322	1" NPT	3/4" NPT	2x1/2" NPT	5/8" UNF	557
1.5-1200-95-OP	1812	1690	954	729	1083	100	645	220	100	61	322	1" NPT	3/4" NPT	2x1/2" NPT	5/8" UNF	569
3-2000-85-OP	2308	2341	985.5	1027	1381	160	851	220	106	102	415	1" NPT	3/4" NPT	2x1/2" NPT	5/8" UNF	792
3-2000-95-OP	2408	2341	985.5	1027	1381	160	851	220	106	102	415	1" NPT	3/4" NPT	2x1/2" NPT	5/8" UNF	852
6-2500-85-OP	2929	2464	1027	1030	1899	185	865	220	142	122	383	1" NPT	3/4" NPT	2x1/2" NPT	5/8" UNF	1199
6-2500-95-OP	2968	2464	1027	1069	1899	185	865	220	142	122	383	1" NPT	3/4" NPT	2x1/2" NPT	5/8" UNF	1208
6-2500-110-OP	3014	2464	1027	1115	1899	185	865	220	142	122	383	1" NPT	3/4" NPT	2x1/2" NPT	5/8" UNF	1231
6-2500-125-OP	3078	2464	1027	1179	1899	185	865	220	142	122	383	1" NPT	3/4" NPT	2x1/2" NPT	5/8" UNF	1311
6-2500-135-OP	3081	2464	1027	1182	1899	185	865	220	142	122	383	1" NPT	3/4" NPT	2x1/2" NPT	5/8" UNF	1315
6-3800-95-OP	3144	2464	1100	1069	2075	185	865	220	142	195	530	1" NPT	3/4" NPT	2x1/2" NPT	5/8" UNF	1683
6-3800-110-OP	3190	2464	1100	1115	2075	185	865	220	142	195	530	1" NPT	3/4" NPT	2x1/2" NPT	5/8" UNF	1706
6-3800-125-OP	3254	2464	1100	1179	2075	185	865	220	142	195	530	1" NPT	3/4" NPT	2x1/2" NPT	5/8" UNF	1786
6-3800-135-OP	3257	2464	1100	1182	2075	185	865	220	142	195	530	1" NPT	3/4" NPT	2x1/2" NPT	5/8" UNF	1790

EHA / EHAS ELEKTROHYDRAULISCHE HOCHDRUCK-ANTRIEBE

ANSCHLUSSMASSE – WELLENAUFNAHMEN ANTRIEBSGRÖSSE 0.9 BIS 6

ANTRIEBSGRÖSSEN 0.9 BIS 2.0

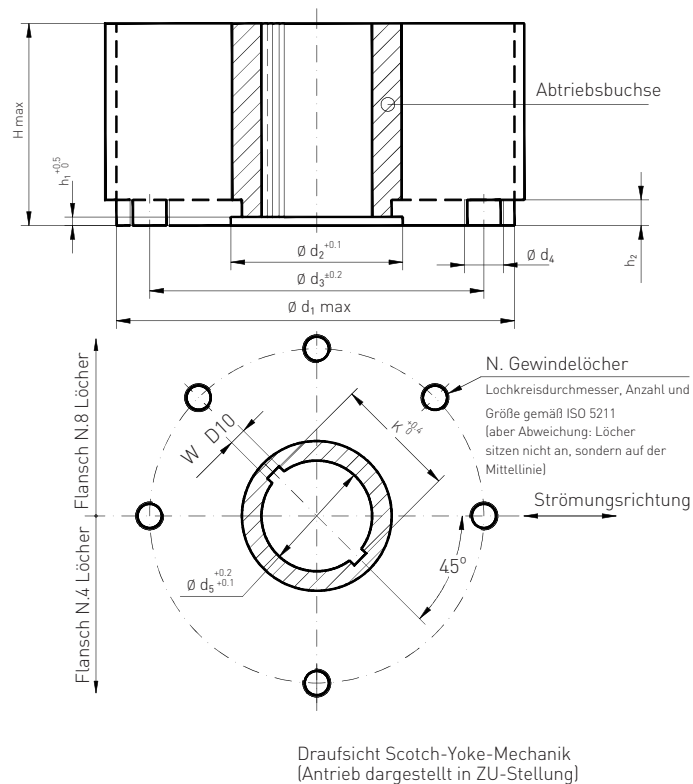

MASSE WELLENAUFNAHMEN (MM) ANTRIEBSGRÖSSE 0.9 BIS 6

Antriebsgröße	Ø d ₁	Ø d ₂	Ø d ₃	Ø d ₄	N	h ₁	h ₂	H max	Ø d ₅	W	K
0.9	310	112	254	M16	8	5	19	150	86	14	93.6
1.5	360	144	298	M20	8	6	19	190	112	18	119.0
3	430	195	356	M30	8	9	23	200	157	25	167.8
6	520	250	406	M36	8	14	29	260	200	28	212.8

Ø d₁ = maximaler Durchmesser Adapterflansch

EHA / EHAS ELEKTROHYDRAULISCHE HOCHDRUCK-ANTRIEBE

ANSCHLUSSMASSE – MAX. ZULÄSSIGER WELLENDURCHMESSER

ANSCHLUSSMASSE – MAX. ZULÄSSIGER WELLENDURCHMESSER

Passfeder mit quadratischem Querschnitt



Passfeder mit rechteckigem Querschnitt



Vierkantwelle



MAX. WELLENMASSE FÜR AUFNAHMEBUCHSEN (mm)

Antriebsgröße	Max. Wellen-Ø, Passfeder mit quadrat. Profil (Passfedermaß)	Max. Wellen-Ø, Passfeder mit rechteck. Profil	Vierkantwelle		Max. Überstand der Welle**
			W	S*	
0.9	66(16)	70	55	77	140
1.5	85(18)	90	73	103	180
3	120(32)	130	104	147	190
6	150(36)	170	133	188	250

ANMERKUNGEN

- Die angegebenen maximalen Wellenmaße beziehen sich auf runde Wellenenden mit der Passfedernut parallel oder senkrecht zur Strömungsrichtung sowie auf Vierkant-Wellenenden mit der Diagonale parallel zur Strömungsrichtung.
- Passfeder entsprechend UNI 6604, DIN 6885 Bl. 1, BS 4325 Teil 1, ISO 773 oder äquivalent.
- * S max: maximaler Umkreisdurchmesser bei abgerundeten Kanten
- ** Ohne Adapterflansch

EHA / EHAS ELEKTROHYDRAULISCHE HOCHDRUCK-ANTRIEBE

TYPENSCHLÜSSEL EHA

ELEKTROHYDRAULISCHER ANTRIEB EHA

Beispiel:	EA	015	C	0000	060	L	1	A	N	N	1	N	-	N
Modell														
Doppeltwirkender Antrieb EHA														
Antriebsgröße														
009 0.9		030 3												
015 1.5		060 6												
Bügelauflauf														
C Gewinkelt														
S Symmetrisch														
Federpaket														
0000 ohne														
Ölzylinder														
045 Durchmesser 45			070 Durchmesser 70											
050 Durchmesser 50			085 Durchmesser 85											
060 Durchmesser 60			090 Durchmesser 90											
Sicherheitswirkungsweise														
L Letzte Position														
Hübe (Hydraulik)														
1 1 (Standardausführung)														
3 3 (Option)														
Versorgungsspannung Motor														
A 3-phasig 400 V AC, 50 Hz (Standardausführung)								D 1-phasig 230 V AC, 60 Hz (nach Rücksprache)						
B 3-phasig 400 V AC, 60 Hz (Option)								E 24 V DC (nach Rücksprache)						
C 1-phasig 230 V AC, 50 Hz (nach Rücksprache)														
Endlagenschalterkasten														
N Keine														
1 Topworks-Schalterkasten Aluminium lackiert mit 2 x SPDT. Zulassungen: ATEX/IECEX II 2GD Ex d IIC, Ex tb IIIC, IP66/67 – ½" NPT-Kabeleinführungen														
2 Topworks-Schalterkasten Aluminium lackiert mit 2 x induktivem Näherungsschalter NJ2-3V-N. Zulassungen: ATEX/IECEX II 2GD Ex d IIC, Ex tb IIIC, IP66/67 – ½" NPT-Kabeleinführungen														
3 Topworks-Schalterkasten Aluminium lackiert mit 2 x SPDT. Zulassungen: ATEX/IECEX II 2GD Ex d IIC, Ex tb IIIC, IP66/67 – ISO-Kabeleinführungen														
4 Topworks-Schalterkasten Aluminium lackiert mit 2 x induktivem Näherungsschalter NJ2-3V-N. Zulassungen: ATEX/IECEX II 2GD Ex d IIC, Ex tb IIIC, IP66/67 – ISO-Kabeleinführungen														
S Sonderausführung (nach Rücksprache)														
Kabeleinführung														
N NPTF (Standardausführung)														
I ISO (nach Rücksprache)														
Zertifizierung														
1 ATEX (Standardausführung)														
Lackierung														
N System 01 RAL 5010 Blau (Standardausführung)								4 System 01 RAL 9010 Weiß (Option)						
1 System 01 RAL 3020 Rot (Option)								5 System 01 RAL 7035 Grau (Option)						
2 System 01 RAL 6024 Grün (Option)								S Sonderlackierung (nach Rücksprache)						
3 System 01 RAL 1023 Gelb (Option)														
Sonderkennzeichen														
N Keine														
Andere nach Rücksprache														

HINWEIS

Weitere Optionen auf Anfrage beim Hersteller erhältlich, darunter:

Magnetventil in Edelstahl 316

Hydraulikkomponenten in Edelstahl 316 (ohne Motor, Pumpe und Speicher)

Ausführung für niedrige Umgebungstemperaturen

Spezielle Zertifizierungen der Elektrik

Sonderlackierungen

Andere Motorspannungen

Spezielle Schalterkästen

Anpassung Armatur/Antrieb

EHA / EHAS ELEKTROHYDRAULISCHE HOCHDRUCK-ANTRIEBE

TYPENSCHLÜSSEL EHAS

EINFACHWIRKENDER ANTRIEB EHAS

Beispiel:	EA	015	C	0350	060	C	1	A	N	N	1	N	-	N	
Modell															
Elektrohydraulischer Antrieb EHAS															
Antriebsgröße															
009	0.9			030	3										
015	1.5			060	6										
Bügelauflaufsatz															
C	Gewinkelt														
S	Symmetrisch														
Federpaket															
0200	Typ 0200			1100	Typ 1100										
0250	Typ 0250			1200	Typ 1200										
0350	Typ 0350			2000	Typ 2000										
0400	Typ 0400			2500	Typ 2500										
0700	Typ 0700			3800	Typ 3800										
Ölzylinder															
040	Durchmesser 40			085	Durchmesser 85										
045	Durchmesser 45			095	Durchmesser 95										
050	Durchmesser 50			110	Durchmesser 110										
060	Durchmesser 60			125	Durchmesser 125										
070	Durchmesser 70			135	Durchmesser 135										
Sicherheitswirkungsweise															
C	Federkraftschließend														
O	Federkraftöffnend														
Hübe (Hydraulik)															
1	1 (Standardausführung)														
2	2 (Option)														
Versorgungsspannung Motor															
A	3-phasig 400 V AC, 50 Hz (Standardausführung)							D	1-phasig 230 V AC, 60 Hz (nach Rücksprache)						
B	3-phasig 400 V AC, 60 Hz (Option)							E	24 V DC (nach Rücksprache)						
C	1-phasig 230 V AC, 50 Hz (nach Rücksprache)														
Schalterkasten															
N	Keine														
1	Westlock-Schalterkasten Aluminium lackiert mit 2 x Wechselschalter Magnum XT90. Ex-Zulassung II 2G Ex d IIB+H2 T* IP66, NPT-Kabeleinführung (Option)														
2	Westlock-Schalterkasten Aluminium lackiert mit 2 x induktivem Näherungsschalter NJ2-3V-N. Ex-Zulassung II 1G Ex ia IIC T* Ga IP66, NPT-Kabeleinführung (Option)														
3	Westlock-Schalterkasten Aluminium lackiert mit 2 x Wechselschalter Magnum XT90. Ex-Zulassung II 2G Ex d IIB+H2 T* IP66, ISO-Kabeleinführung (Option)														
4	Westlock-Schalterkasten Aluminium lackiert mit 2 x induktivem Näherungsschalter NJ2-3V-N. Ex-Zulassung II 1G Ex ia IIC T* Ga IP66, ISO-Kabeleinführung (Option)														
S	Sonderausführung (nach Rücksprache)														
Kabeleinführung															
N	NPTF (Standardausführung)														
I	ISO (nach Rücksprache)														
Zertifizierung															
1	ATEX (Standardausführung)														
Lackierung															
N	System 01 RAL 5010 Blau (Standardausführung)			4	System 01 RAL 9010 Weiß (Option)										
1	System 01 RAL 3020 Rot (Option)			5	System 01 RAL 7035 Grau (Option)										
2	System 01 RAL 6024 Grün (Option)			S	Sonderlackierung (nach Rücksprache)										
3	System 01 RAL 1023 Gelb (Option)														
Sonderkennzeichen															
N	Keine														
Andere nach Rücksprache															

HINWEIS

Weitere Optionen auf Anfrage beim Hersteller erhältlich, darunter:
 PST-Vorrichtung „IMVS High Pressure“, Edelstahl unlackiert. ATEX/IECEX II 2G Ex-d IIB T5 mit Hart, RS485 und Beacon®
 Magnetventil in Edelstahl 316
 Hydraulikkomponenten in Edelstahl 316 (ohne Motor, Pumpe und Speicher)
 Ausführung für niedrige Umgebungstemperaturen

Spezielle Zertifizierungen der Elektrik
 Sonderlackierungen
 Andere Motorspannungen
 Spezielle Schalterkästen
 Anpassung Armatur/Antrieb
 SIL-Fähigkeit



Änderungen vorbehalten

Biffi Italia S.r.L.

Località Caselle San Pietro, 420, 29017 Fiorenzuola d'Arda (PC), ITALIEN, Tel.: +39 (0)523 944 411, E-Mail: biffi_italia@biffi.it www.biffi.it